



SC-F6400 Series
SC-F6400H Series

Guia do Utilizador

Copyrights e Marcas comerciais

Copyrights e Marcas comerciais

Esta publicação não pode ser integral ou parcialmente reproduzida, arquivada nem transmitida por qualquer processo electrónico, mecânico, fotocópia, gravação ou outro, sem prévia autorização por escrito da Seiko Epson Corporation. As informações aqui contidas destinam-se apenas à utilização desta impressora Epson. A Epson não se responsabiliza pela utilização destas informações relativamente a outras impressoras.

O comprador deste produto ou terceiros não podem responsabilizar a Seiko Epson Corporation, ou as suas filiais, por quaisquer danos, perdas, custos ou despesas incorridos por ele ou por terceiros, resultantes de acidentes, abusos ou má utilização do produto, de modificações não autorizadas, reparações ou alterações do produto, ou que (excluindo os E.U.A.) resultem ainda da inobservância estrita das instruções de utilização e de manutenção estabelecidas pela Seiko Epson Corporation.

A Seiko Epson Corporation não se responsabiliza por quaisquer avarias ou problemas provocados pela utilização de opções ou consumíveis não reconhecidos como sendo produtos genuínos Epson ou produtos aprovados pela Seiko Epson Corporation.

A Seiko Epson Corporation não se responsabiliza por quaisquer avarias resultantes de interferências electromagnéticas que ocorram devido ao uso de cabos de interface que não sejam Epson Approved Products da Seiko Epson Corporation.

EPSON, EPSON EXCEED YOUR VISION, EXCEED YOUR VISION e os respetivos logotipos são marcas comerciais registadas ou marcas comerciais da Seiko Epson Corporation.

Microsoft® e Windows® são marcas registadas da Microsoft Corporation.

Mac e OS X são marcas registadas da Apple Inc.

Intel® é uma marca registada da Intel Corporation.

Adobe, Acrobat, Illustrator e Reader são marcas registadas ou marcas comerciais da Adobe nos Estados Unidos e/ou em outros países.

YouTube® e o logotipo do YouTube são marcas registadas ou marcas comerciais do YouTube, LLC.

Chrome é uma marca comercial da Google LLC.

Firefox é uma marca comercial da Mozilla Foundation nos EUA e em outros países.

Aviso Geral: todos os outros nomes de produtos referidos ao longo do manual têm uma finalidade meramente informativa, podendo ser marcas comerciais dos respectivos proprietários. A Epson não detém quaisquer direitos sobre essas marcas.

© 2023 Epson America, Inc. Todos os direitos reservados.

3/23

CPD-62698R1

Copyrights e Marcas comerciais

Nota para utilizadores norte-americanos e latino-americanos

IMPORTANTE: antes de utilizar este produto, leia as instruções de segurança dos *Avisos* online.

Índice de Conteúdo

Copyrights e Marcas comerciais

Nota para utilizadores norte-americanos e latino-americanos. 3

Introdução

| | |
|--|----|
| Notas sobre manuais. | 6 |
| Significado dos Símbolos. | 6 |
| Capturas de ecrã. | 6 |
| Ilustrações. | 6 |
| Organização do manual. | 6 |
| Descrição da Impressora. | 9 |
| Secção frontal. | 9 |
| Interior. | 12 |
| Parte de trás. | 14 |
| Adaptador de rolo. | 15 |
| Painel de controlo. | 16 |
| Compreender e utilizar o ecrã. | 17 |
| Notas sobre Utilização e Conservação. | 24 |
| Espaço para instalação. | 24 |
| Notas sobre a utilização da impressora. | 24 |
| Notas sobre a não utilização da impressora. | 25 |
| Notas sobre o manuseamento das unidades de alimentação de tinta. | 25 |
| Manuseamento do papel. | 26 |
| Software fornecido. | 28 |
| Software fornecido (Windows). | 28 |
| Software fornecido (Mac). | 29 |
| Usar o Epson Edge Print (Windows only (apenas Windows)). | 31 |
| Procedimento de inicialização. | 31 |
| Adquirir e registar ficheiros EMX. | 31 |
| Procedimento para fechar. | 31 |
| Utilizar o Epson Edge Dashboard. | 31 |
| Procedimento de inicialização. | 31 |
| Registar a Impressora. | 32 |
| Transferir o ficheiro EMX. | 32 |
| Procedimento para fechar. | 32 |
| Usar o EPSON Software Updater (Windows). | 32 |
| Verificar a disponibilidade da atualização do software. | 33 |
| Receber notificações de atualizações. | 34 |
| Utilizar o Web Config. | 34 |
| Procedimento de inicialização. | 34 |
| Procedimento para fechar. | 34 |
| Desinstalar software. | 34 |

Operações Básicas

| | |
|--|----|
| Procedimento para uma Impressão Correta. | 36 |
| Registar definições de mídia na impressora. | 36 |
| Notas sobre o manuseamento do suporte. | 37 |
| Notas sobre a colocação do suporte. | 37 |
| Colocar o suporte. | 38 |
| Realizar definições para o suporte colocado. | 38 |
| Utilizar a Unidade de rebobinagem automática (um item opcional para os modelos SC-F6400/SC-F6430/SC-F6440/SC-F6460). | 40 |
| Pontos importantes para rebobinar corretamente o suporte. | 41 |
| Colocar na Unidade de rebobinagem automática. | 41 |
| Impressão. | 44 |
| Retirar suporte. | 44 |
| Cortar suporte. | 45 |
| Retirar o rolo. | 45 |
| Retirar suporte. | 46 |
| Otimizar as Definições de mídia (Alinham. cab. impressão e Ajuste alim. do suporte). | 47 |
| Alinham. cab. impressão. | 47 |
| Ajuste alim. mídia. | 49 |
| Ajustar a quantidade de suporte que é alimentado durante a impressão. | 50 |
| Área de impressão. | 52 |

Manutenção

| | |
|---|----|
| Quando realizar várias operações de manutenção. | 55 |
| Manutenção periódica. | 55 |
| Recarga e substituição de consumíveis. | 56 |
| Itens de que irá precisar. | 58 |
| Precauções relativamente à manutenção. | 58 |
| Realizar a Manutenção Regular. | 60 |
| Limpar a estação de tapagem e o absorsor. | 60 |
| Limpeza da Superfície dentada. | 61 |
| Limpar a Abertura para ventilação. | 62 |
| Agite as Unidades de alimentação de tinta regularmente. | 62 |
| Precauções ao agitar. | 63 |
| Agitar. | 63 |
| Substituir as unidades de alimentação de tinta. | 63 |
| Precauções ao substituir. | 63 |
| Procedimento de substituição. | 64 |

Índice de Conteúdo





| | | | |
|--|-----|--|-----|
| Eliminação da tinta residual. | 65 | Transporte. | 104 |
| Precauções ao substituir o Waste Ink Bottle (Frasco de tinta residual). | 65 | Lista das Definições de mídia para Cada Tipo de mídia | 105 |
| Substituir a Waste Ink Bottle (Frasco de tinta residual). | 65 | Requisitos de sistema. | 106 |
| Manutenção da cabeça de impressão. | 66 | Epson Edge Dashboard. | 106 |
| Substituir a Lâmina do Cortador Automático. | 68 | Epson Edge Print. | 107 |
| Procedimento de substituição. | 68 | Web Config. | 107 |
| Precauções ao substituir a Lâmina do Cortador Automático. | 68 | Tabela de Especificações. | 108 |
| Manuseio de consumíveis usados. | 68 | | |
| Verificação de injetores da cabeça de impressão. | 69 | | |
| Limpeza da cabeça de impressão. | 69 | | |
| Tipos de Limpeza. | 69 | | |
| Realizar a Limpeza da cabeça de impressão. | 70 | | |
| | | | |
| Menu do Painel de Controlo | | | |
| Lista do Menu. | 71 | | |
| Detalhes do Menu. | 76 | | |
| Menu Definições gerais. | 76 | | |
| Menu Definições de mídia. | 83 | | |
| Menu Manutenção. | 87 | | |
| Menu Estado do consumível. | 87 | | |
| Menu Informações de peças de substituição. | 88 | | |
| Estado da impressora Menu. | 88 | | |
| | | | |
| Resolver Problemas | | | |
| Quando aparece uma mensagem. | 89 | | |
| Quando Ocorre um Pedido de Manutenção/ Assistência Técnica. | 90 | | |
| Resolução de Problemas. | 91 | | |
| Não Pode Imprimir (Porque a Impressora Não Funciona). | 91 | | |
| A impressora parece que está a trabalhar, mas não imprime nada. | 92 | | |
| As Impressões Não Têm a Qualidade que Esperava. | 93 | | |
| Problemas de alimentação ou de ejeção. | 97 | | |
| Outros. | 98 | | |
| | | | |
| Anexo | | | |
| Opções e Consumíveis. | 99 | | |
| Unidades de alimentação de tinta. | 99 | | |
| Outros. | 102 | | |
| Suporte Suportado. | 103 | | |
| Deslocar e transportar a impressora. | 103 | | |
| Deslocar a impressora. | 103 | | |

Introdução

Notas sobre manuais

Significado dos Símbolos

Para evitar lesões a clientes ou terceiros e danos materiais, este manual utiliza os seguintes símbolos para alertar para operações e manuseamento perigosos. Certifique-se de que compreende o significado destes símbolos antes de ler este manual.

| | |
|--|--|
|  Atenção: | Deve ser respeitado para evitar lesões físicas graves. |
|  Advertência: | Proceda cuidadosamente para evitar lesões físicas graves. |
|  Importante: | Importante: deve ser respeitado para evitar danos no produto. |
| Nota: | Contém informações úteis ou adicionais sobre o funcionamento do produto. |
|  | Indica o conteúdo de referência relacionado. |

Capturas de ecrã

As capturas de ecrã usadas neste manual podem ser ligeiramente diferentes das imagens verdadeiras.

Ilustrações

A menos que especificado em contrário, as ilustrações neste manual são do modelo SC-F6400H.

As ilustrações podem diferir ligeiramente do modelo que está a usar. Esteja ciente desse facto quando usar o manual.

Organização do manual

América do Norte

Para consultar os manuais de utilizador, visite <https://epson.com/support> (E.U.A.) ou <https://epson.ca/support> (Canadá) e procure o seu produto.

América Latina

Para consultar os manuais de utilizador, visite <https://latin.epson.com/support> (Caraíbas), <https://epson.com.br/suporte> (Brasil), ou <https://latin.epson.com/suporte> (outras regiões) e procure o seu produto.

Outras regiões

Os manuais do produto são organizados como mostrado abaixo.

Pode consultar os manuais em PDF usando o Adobe Reader ou Preview (Mac).

| | |
|--------------------------------|---|
| Manual de instalação (folheto) | Fornece informações sobre como configurar a impressora depois de a retirar da caixa. Leia este manual para realizar as operações em segurança. |
| Informação Geral | Fornece especificações do produto e informações de contacto. |
| Instruções de Segurança | Fornece instruções que devem ser seguidas para evitar lesões a clientes ou terceiros e danos materiais. Leia esta secção para garantir que o produto é utilizado de forma segura e correcta. Em algumas regiões, este conteúdo está incluído no Manual de Instalação. |
| Suporte da Epson (PDF) | Fornece informações sobre a Assistência Epson para cada região. |
| Manual Online | |

Introdução

| | |
|--------------------------|---|
| Guia do Utilizador (PDF) | Este manual explica como usar a impressora. |
| Epson Video Manuals | Estes vídeos mostram-lhe como carregar o papel e realizar a manutenção. |
| Guia de Rede (PDF) | Este manual fornece informações sobre como usar a impressora através de uma rede. |
| Suporte da Epson (PDF) | Fornecer informações sobre a Assistência Epson para cada região. |

Ver os manuais de vídeo

Os manuais de vídeo foram carregados para o YouTube.

Clique em [Epson Video Manuals (vídeo)] na parte superior da página Manual Online, ou clique nas hiperligações seguintes para ver os manuais.

Epson Video Manuals

Se as legendas não são exibidas ao reproduzir o vídeo, clique no ícone de legendas mostrado na imagem abaixo.

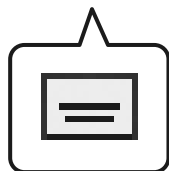

Ver os manuais de PDF

Esta seção usa o Adobe Acrobat Reader DC como um exemplo para explicar as operações básicas para ver o PDF no Adobe Reader.

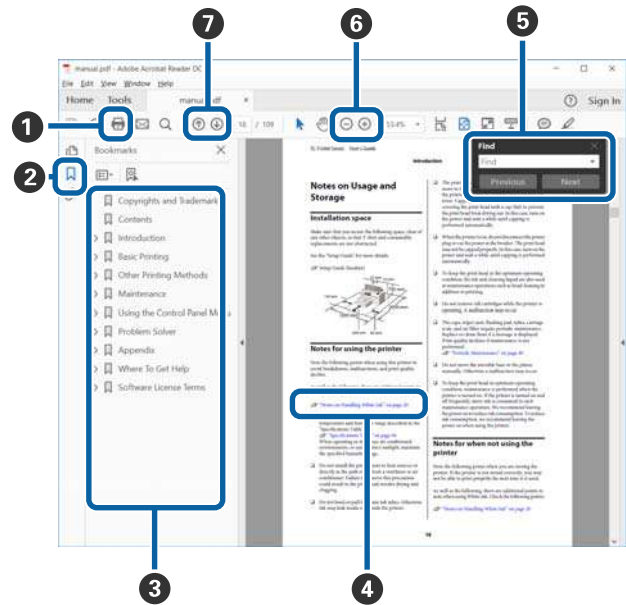

- 1 Clique para imprimir o PDF do manual.
- 2 Sempre que clicar nos marcadores, estes são exibidos ou ocultados.
- 3 Clique no título para abrir a página relevante.

Clique em [+] para abrir os títulos numa posição inferior da hierarquia.
- 4 Se a referência estiver em texto azul, clique no texto azul para abrir a página relevante.

Para regressar à página original, faça o seguinte.

Para Windows

Ao pressionar a tecla Alt, pressione a tecla ←.

Para Mac

Ao pressionar a tecla command, pressione a tecla ←.

Introdução



- 5 Pode introduzir e procurar palavras-chave, tais como nomes de itens que pretende confirmar.

Para Windows

Clique com o botão direito do rato numa página no manual PDF e selecione **Find (Localizar)** no menu exibido para abrir a barra de ferramentas de pesquisa.

Para Mac

Selecione **Find (Localizar)** no menu **Edit (Editar)** para abrir a barra de ferramentas de pesquisa.

- 6 Para ampliar o texto num ecrã que seja demasiado pequeno para ver corretamente, clique em . Clique em  para reduzir o tamanho. Para especificar uma parte de uma ilustração ou captura de ecrã para ampliá-la, faça o seguinte.

Para Windows

Clique com botão direito do rato na página do manual PDF e selecione **Marquee Zoom (Zoom painel rolanete)** no menu exibido. O cursor transforma-se em lupa, pode usá-lo para especificar o intervalo do lugar que pretende ampliar.

Para Mac

Clique no menu **View (Visualizar)** — **Zoom (Zoom painel rolanete)** — **Marquee Zoom (Zoom painel rolanete)** por esta ordem para transformar o cursor numa lupa. Use o cursor como uma lupa para especificar o intervalo do lugar que pretende ampliar.

- 7 Abre a página anterior ou a próxima página.

Descrição da Impressora

Secção frontal

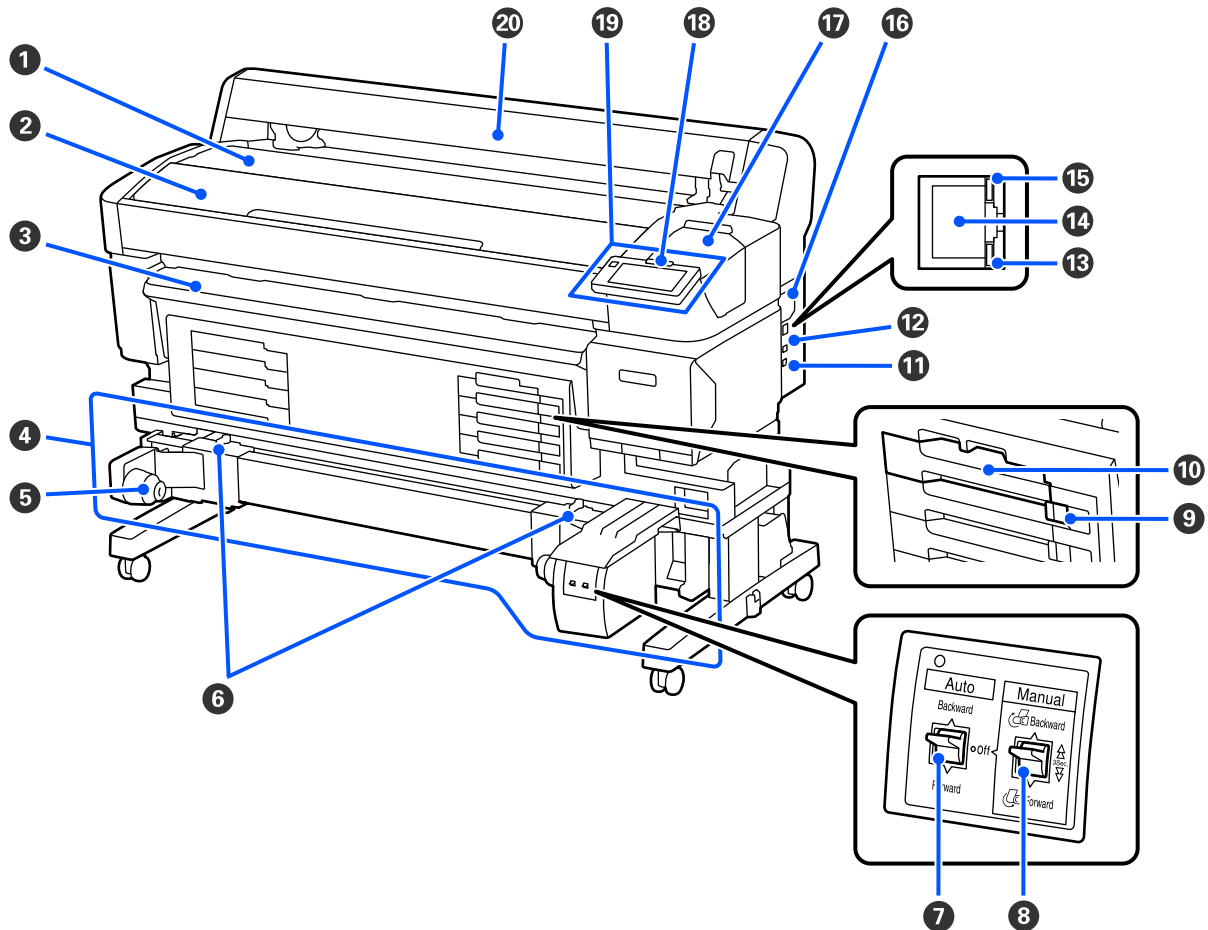

1 Suporte do rolo

Coloque aqui o suporte ao fixar/remover o adaptador de rolo para o colocar/remover.

2 Tampa Da Impressora

Abra esta tampa quando pretender limpar a impressora ou desobstruir encravamentos.

3 Guia de saída

Guia suavemente a saída do suporte da impressora.

4 Unidade de rebobinagem automática (um item opcional para os modelos SC-F6400/SC-F6430/SC-F6440/SC-F6460)

5 Apoio do núcleo do rolo

Coloque o núcleo do rolo para que o papel seja enrolado nestes apoios. São peças iguais do lado esquerdo e do lado direito.

Introdução

6 Alavancas de bloqueio

Liberte o bloqueio para ajustar a posição do apoio do núcleo do rolo. Estes bloqueios encontram-se nos apoios do núcleo do rolo da esquerda e da direita.

7 Interruptor Auto

Utilize este interruptor para seleccionar a direcção de enrolamento automático. Ao definir como Off, não é enrolado.

8 Interruptor Manual

Use este interruptor para o enrolamento manual. Está disponível quando o interruptor Auto estiver definido como Off.

9 Interruptor De Bloqueio

Para retirar um tabuleiro da unidade de alimentação de tinta, desbloqueie-o movendo o Interruptor De Bloqueio para a direita. Após colocar o tabuleiro da unidade de alimentação de tinta na unidade de tinta, bloqueie movendo o Interruptor De Bloqueio para a esquerda.

O modelo SC-F6400H também tem um Interruptor De Bloqueio do lado esquerdo.

10 Tabuleiro Da Unidade De Alimentação De Tinta

Insira a unidade de alimentação de tinta da cor indicada na etiqueta. Insira todos os tabuleiros das unidades de alimentação de tinta.

O modelo SC-F6400H também tem um tabuleiro da unidade de alimentação de tinta do lado esquerdo.

11 Porta Option

Ligue o cabo da Unidade de rebobinagem automática. Certifique-se de que está a utilizar o cabo fornecido.

12 Porta USB

Liga o cabo USB.

13 Lâmpada de indicação de dados

A luz dos dados acende-se ou pisca para indicar o estado de ligação da rede e se a impressora está a receber dados.

Ativado : Ligado.

Intermitente : A receber dados.

14 Porta LAN

Liga o cabo LAN.

15 Luz de estado

A cor indica a velocidade de comunicação da rede.

Vermelho : 100Base-TX

Introdução

Verde : 1000Base-T

16 Abertura para ventilação

Permite que o ar entre na impressora. Não obstruir a Abertura para ventilação.

É necessário limpar uma vez por mês ou quando houver pó visível acumulado.

 [“Limpar a Abertura para ventilação” na página 62](#)

17 Tampa De Manutenção

Abrir ao limpar a estação de tapagem ou o limpador.

18 Lâmpada de alerta

Esta lâmpada acende-se ou pisca quando ocorre um erro.

Indicador luminoso/intermitentes : Ocorreu um erro. A forma como a lâmpada se acende ou pisca varia consoante o tipo de erro. O painel de controlo apresenta uma descrição do erro.

Desativado: Nenhum erro.

19 Painel De Controlo

 [“Painel de controlo” na página 16](#)

20 Tampa de papel

Cobertura para proteger o suporte. Exceto quando colocar ou retirar o suporte, deve mantê-la fechada quando utilizar a impressora.

Introdução

Interior

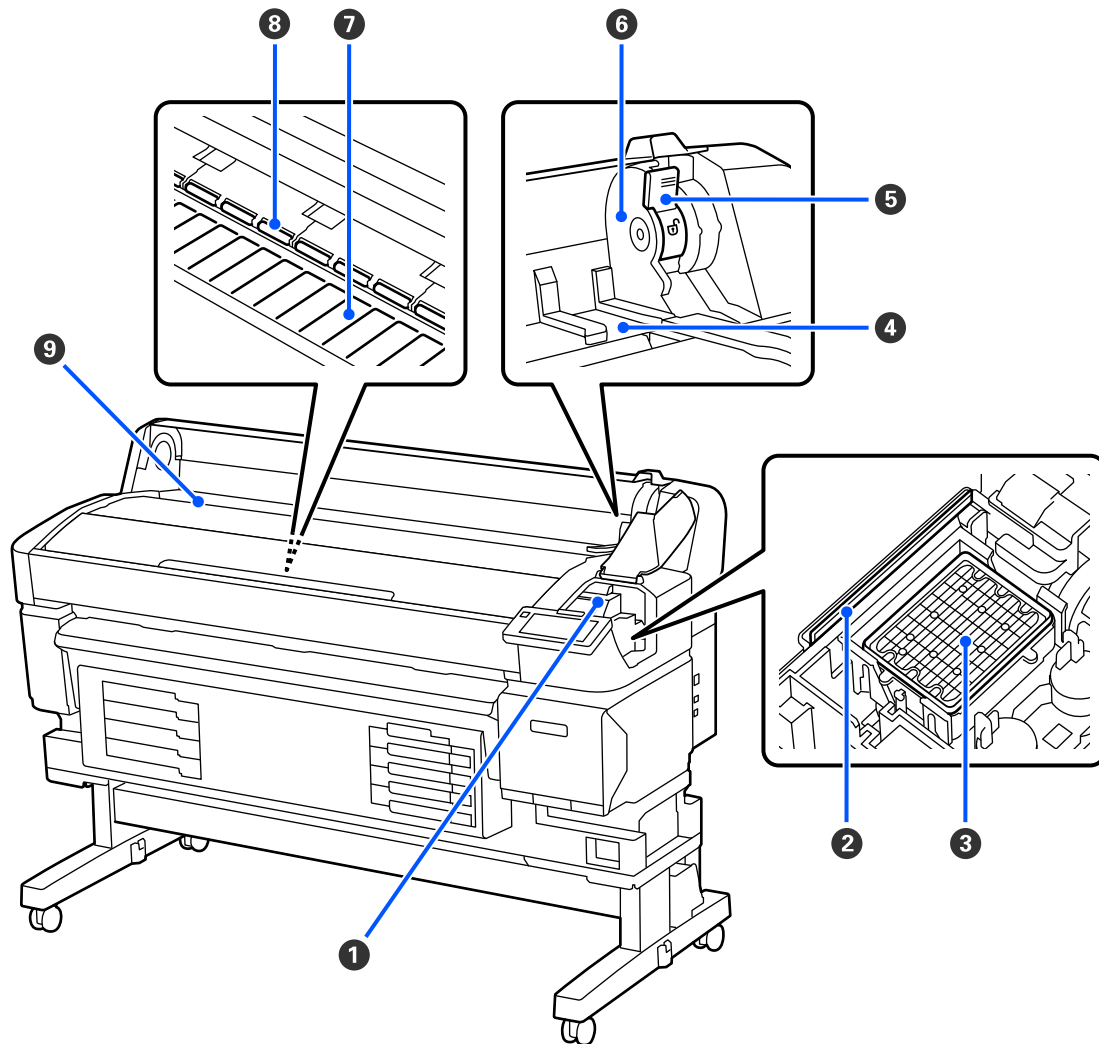

1 Cabeça de impressão

A cabeça de impressão imprime deslocando-se para a esquerda e para a direita ao mesmo tempo que projecta a tinta. Limpar se as impressões estiverem sujas.

☞ “Em caso de gotas de tinta” na página 93

☞ “Quando surgirem linhas horizontais ou as cores estiverem erradas” na página 93

2 Limpador

O absorvedor retira tinta dos jatos da cabeça de impressão.

Deve ser limpa pelo menos uma vez por mês.

☞ “Limpar a estação de tapagem e o absorvedor” na página 60

Introdução

3 Estação de tapagem

Exceto durante a impressão, estas tampas cobrem os jatos da cabeça de impressão para impedir que estes sequem.

Deve ser limpa pelo menos uma vez por mês.

 [“Limpar a estação de tapagem e o absorvor” na página 60](#)

4 Guia do adaptador do rolo

Guias para fixar o suporte. Desloque o suporte ao longo destas guias para o colocar no apoio do adaptador.

 [“Colocar o suporte” na página 38](#)

5 Alavanca de bloqueio do rolo

Uma alavanca que bloqueia o suporte no devido lugar depois de colocar o rolo no apoio do adaptador.

6 Apoio do adaptador

O adaptador de rolo é instalado neste apoio após colocar o suporte.

7 Superfície dentada

Esta peça puxa o papel para a impressão. Deve ser limpa pelo menos uma vez por mês.

 [“Limpeza da Superfície dentada” na página 61](#)

8 Rolos

Estes roletes exercem pressão no papel durante a impressão.

9 Ranhura de entrada

Ranhura de entrada usada ao imprimir com suporte.

Introdução

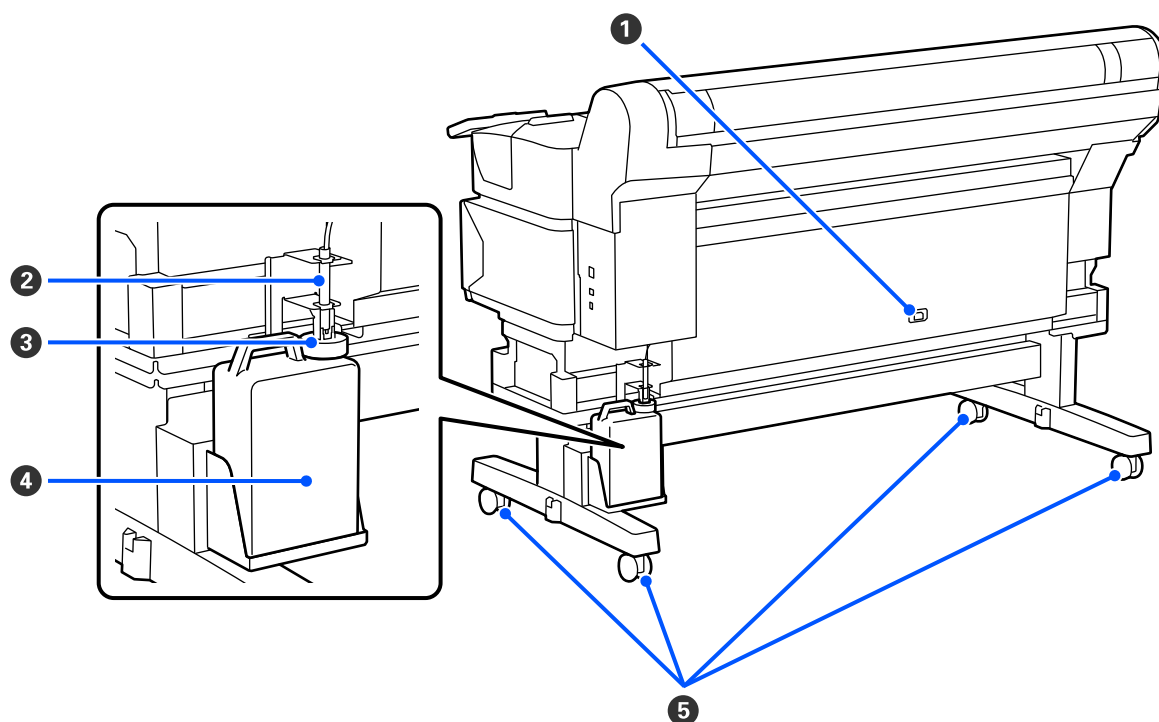
Parte de trás
**1 Entrada de CA**

Ligue aqui o cabo de alimentação fornecido.

2 Tubo de tinta residual

Os resíduos de tinta são descarregados através deste tubo. Certifique-se de que a extremidade deste tubo se encontra no Waste Ink Bottle (Frasco de tinta residual) durante a utilização da impressora.

3 Fixador

O fixador evita os salpicos ao ejetar a tinta residual.

Ajuste o bloqueio junto à boca do Waste Ink Bottle (Frasco de tinta residual) exceto quando substituir o Waste Ink Bottle (Frasco de tinta residual).

4 Waste Ink Bottle (Frasco de tinta residual)

Os resíduos de tinta são recolhidos nesta garrafa.

Substituir com um Waste Ink Bottle (Frasco de tinta residual) novo quando o nível estiver próximo da linha.

5 Rodas

Existem dois rodízios em cada perna. Depois de terminada a instalação, os Rodas devem ficar bloqueados quando a impressora estiver a ser utilizada.

Adaptador de rolo

Utilize o adaptador de rolo fornecido quando colocar o suporte na impressora.

 “Colocar o suporte” na página 38

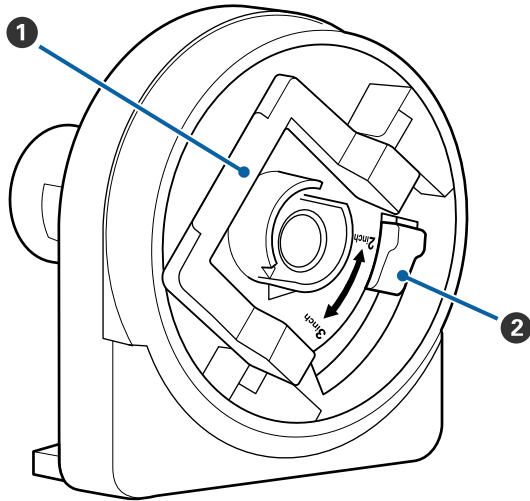

1 Alavanca de bloqueio do adaptador

Levante para desbloquear, baixe para bloquear.
Desbloquear a alavanca ao fixar ao suporte,
e bloqueie depois de fixar.

2 Alavanca de dimensão

Posicione de acordo com o tamanho do eixo do rolo do suporte.

Introdução

Painel de controlo

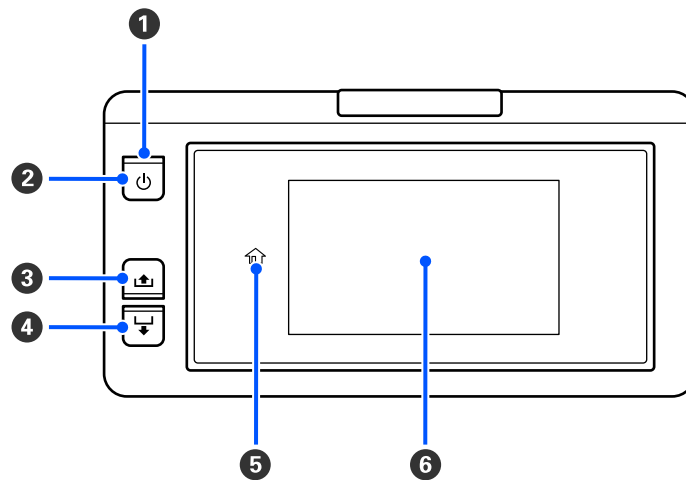

1 **Indicador luminoso (luz de alimentação)**

O estado operacional da impressora é indicado por um indicador luminoso aceso ou intermitente.

Ativado : A impressora está ligada.

Intermitente : A impressora está a funcionar, por exemplo, a receber dados, a desligar, ou a realizar a Limpeza da cabeça de impressão.

Desativado : A impressora está desligada.

2 **Botão de alimentação**

Permite ligar e desligar a impressora.

3 **Botão para enrolar**

Pode enrolar o papel se mantiver pressionado o botão.

4 **Botão de alimentação**

É possível enrolar o papel se mantiver pressionado o botão.

5 **Início**

Pressione para voltar ao ecrã de início durante as operações do menu e etc. (quando o estiver ligado).

(Início) não está ligado quando não pode ser utilizado.

6 **Ecrã**

Apresenta o estado da impressora, menus, mensagens de erro, etc. [“Compreender e utilizar o ecrã” na página 17](#)

Compreender e utilizar o ecrã

Compreender o visor

Esta secção explica como visualizar o ecrã de Início.

O ecrã de início pode apresentar os dois esquemas seguintes, para alternar entre ambos, pressione .

Ecrã de início (janela de estado)

É possível verificar o estado atual da impressora.

Ecrã de início (ajusta durante a impressão)

Pode alterar rapidamente os principais valores de ajuste. Também é possível fazer ajustes durante a impressão.

Ecrã de início (janela de estado)

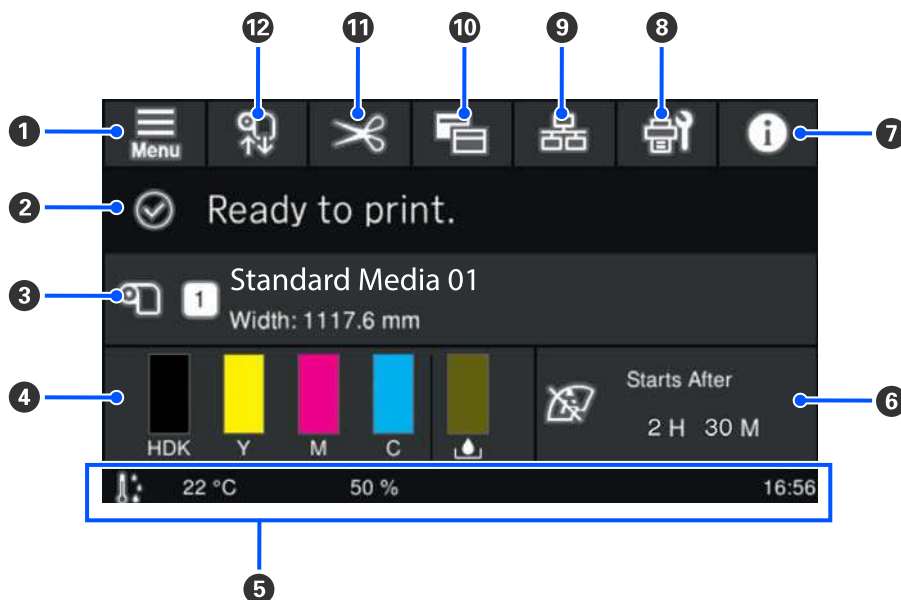

1 (menu)

Aparece o menu de definições.

 [“Menu do Painel de Controlo” na página 71](#)

Introdução

2 Área de exibição de estado

Exibe o estado da impressora e as mensagens de aviso. Apenas as notificações mais recentes são mostradas nesta área. É possível verificar todas as notificações de aviso se pressionar .

Ao receber uma tarefa de impressão, o conteúdo apresentado muda como mostrado abaixo. A seguir, é dada uma explicação de cada ecrã.



- ① Apresenta uma pré-visualização da imagem a ser impressa e o nome do ficheiro.
- ② Exibe uma barra de progresso mostrando o progresso da impressão.
- ③ Exibe o Comprimento impresso do suporte, Comprimento de impressão restante do suporte, Tempo até à substituição do suporte, ou o Modo de passagem.

Ao pressionar a área de visualização durante a impressão exibe a janela para definir os detalhes da visualização para ③. Selecione um item que pretende exibir.

O Tempo até à substituição do suporte dá uma estimativa do tempo restante.

- ④ Mostra o tempo estimado até a impressão estar completa.
- ⑤ Este é o botão Pausa (Suspend).

3 Informações sobre papel

Exibe o nome e o número do papel selecionado registado atualmente, bem como a largura do papel colocado atualmente. Quando **Gestão da quantidade restante** for definido como **Ativado**, a quantidade restante de papel colocado também é exibida. Ao pressionar esta área são exibidas as **Definições de mídia** no menu de configurações onde pode mudar para um número de papel registado diferente ou alterar as configurações para o número de papel atualmente selecionado.

4 Estado dos consumíveis

Exibe a quantidade aproximada restante e o estado dos consumíveis, tais como a unidade de alimentação de tinta. Ao pressionar esta área permite verificar os detalhes da quantidade restante e o número de peça de cada consumível.

A seguir, é dada uma explicação de cada ecrã.

Introdução

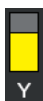

Estado da Unidade de alimentação de tinta

Indica a quantidade de tinta aproximada restante. A barra vai diminuindo à medida que a tinta restante se esgota. As letras debaixo da barra são abreviaturas das cores. A relação das abreviaturas e das cores da tinta é mostrada abaixo.

As cores apresentadas variam em função da impressora e da tinta que está a utilizar.

HDK : High Density Black (Preto de Alta Densidade)

Y : Yellow (Amarelo)

M : Magenta

C : Cyan (Ciano)

LM : Light Magenta (Magenta Claro)

LC : Light Cyan (Ciano Claro)

OR : Orange (Cor-de-laranja)

V : Violet (Violeta)

FY : Fluorescent Yellow

FP : Fluorescent Pink

De acordo com o estado da unidade de alimentação de tinta, a janela da barra muda como mostrado abaixo.



: Há pouca tinta. Tem de preparar uma nova unidade de alimentação de tinta.



: Sem tinta. Substitua a unidade de alimentação de tinta antiga por uma nova.



: Está na hora de agitar a unidade de alimentação de tinta. Puxe o tabuleiro da unidade de alimentação de tinta para fora e agite-o.



Estado do Waste Ink Bottle (Frasco de tinta residual)

Indica a quantidade aproximada de espaço disponível no Waste Ink Bottle (Frasco de tinta residual). A barra vai diminuindo à medida que a quantidade de espaço restante vai diminuindo.



: O Waste Ink Bottle (Frasco de tinta residual) está quase cheio. Prepare um Waste Ink Bottle (Frasco de tinta residual) novo.

5 Temperatura ambiental, humidade e hora

Apresenta a temperatura, humidade e hora atuais. Se não utilizar a impressora nas condições ambientais adequadas, poderá não conseguir imprimir corretamente.

Introdução



6 **Aviso sobre quando fazer manutenção ou Limpeza periódica**

Exibe a duração de impressão restante, contador de páginas de impressão, ou duração de impressão até ser realizada a manutenção ou Limpeza periódica.

Pode pressionar esta área para realizar a Limpeza da cabeça de impressão se necessário.

Mais, a limpeza de manutenção pode ser realizada independentemente do aviso ao ligar novamente a impressora.

7 **(Estado da impressora)**

Caso tenha sido criado um aviso,  é exibido à direita como . Pressione **Lista de mensagens** na janela apresentada ao pressionar esta área para exibir uma lista de notificações de aviso. É possível verificar informações detalhadas e o procedimento de manuseio de cada item pressionando o mesmo na lista. Os itens são eliminados da lista à medida que são realizadas as ações.

8 **(Manutenção)**

O menu Manutenção é exibido nesta janela e é possível realizar operações tais como a manutenção da cabeça de impressão e substituição de consumíveis.

9 / **(Mudar o estado de ligação)**

Os ícones seguintes indicam o estado de ligação entre o computador e a impressora.

Ligação ligada: 

Ligação desligada: 

A ligação é ligada ou desligada sempre pressionar esta área.

Por exemplo, é possível terminar o trabalho com mais eficiência desligando a ligação para evitar que os trabalhos sejam recebidos antes de realizar a manutenção, como a impressão de um padrão de verificação de jatos ou a execução da Limpeza da cabeça de impressão após limpar à volta da cabeça de impressão.

Note que poderá não ser possível alternar dependendo do estado de funcionamento da impressora. Nesta situação, o ícone é apresentado a cinzento indicando que a função está desativada.

10 **(Alterar janelas)**

Alternar entre a janela de Início (janela de estado) e a janela de Início (ajustar durante a impressão) sempre que pressionar esta área.

11 **(Cortar)**

Pressionar para cortar manualmente o suporte usando o dispositivo de corte incorporado.

 [“Cortar suporte” na página 45](#)

Introdução

12 (Colocar e remover o suporte)

Pressionar ao colocar ou remover o suporte.

 “Colocar o suporte” na página 38

 “Retirar suporte” na página 46

Ecrã de início (ajusta durante a impressão)

A secção seguinte descreve apenas as partes que diferem da janela de Início (ecrã de início). É possível alterar o valor para cada item de ajuste mesmo durante a impressão. Os resultados dos ajustes são registados para as Definições de mídia selecionadas atualmente.

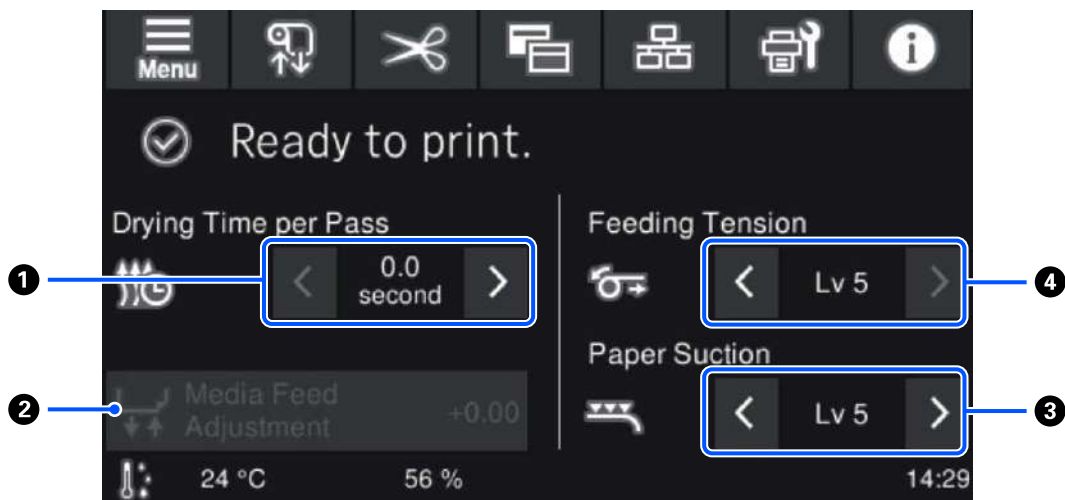

1 Ajustar o Tempo secag. por passagem

Exibe a definição do **Tempo secag. por passagem** para o Modo de passagem selecionado para o número de suporte registado atualmente selecionado. Pressione o seguinte para alterar o valor.

 : Para reduzir o tempo de exibição

 : Para aumentar o tempo de exibição

2 Ajuste alim. de mídia

Para corrigir o desalinhamento que ocorre durante a impressão, pressione esta área para realizar correções de alimentação de papel.

Se a quantidade colocada for demasiado pequena, aparecem faixas pretas (riscas escuras); ajuste a quantidade de alimentação (+).

Se, pelo contrário, a quantidade alimentada for demasiado grande, aparecem faixas brancas (riscas claras); ajuste a quantidade de alimentação (-). O valor indica a quantidade de alimentação que foi corrigida como percentagem ou como valor positivo (+) ou negativo (-).



Introdução

3 Ajustar a Sucção De Papel

Definir a força de aspiração pelo rolo no suporte. Quanto mais elevado for o valor, maior é a sucção.



Na maioria das situações, utilize os valores definidos para cada tipo de suporte tal como estão. Quando o suporte ficar ondulado na superfície dentada, aumente o valor definido.

Se forem identificados resultados de impressão com aspeto granulado ou desfocado usando suporte fino ou macio, ou se o suporte não estiver a entrar corretamente, reduza o valor definido.

Ao pressionar  /  permite-lhe alterar os valores.

4 Ajustar a Tensão de alimentação

Aumente a tensão se aparecerem vincos no suporte durante a impressão. Quanto mais elevado for o valor, maior é a tensão.

Ao pressionar  /  permite-lhe alterar os valores.

Procedimento de utilização

A área preta de fundo no ecrã de início não responde mesmo ao pressionar. Ao pressionar a área cinzenta em forma de mosaicos na área de funcionamento, a janela ou o valor muda.

Dependendo do estado de funcionamento da impressora, pode não ser possível executar a função para cada botão apresentado na parte superior do ecrã. Se a função não estiver disponível, o ícone fica cinzento e o botão não responde.

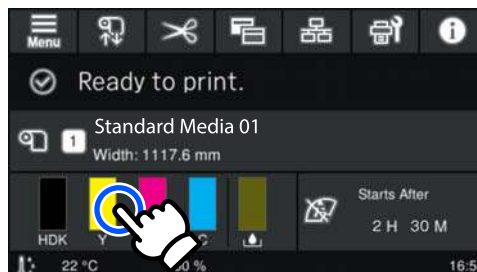

As áreas de utilização realizam tarefas quando são pressionadas. No entanto, quando uma barra de deslocamento é exibida como mostrado abaixo, é possível rodar a janela se mover (deslizar) o seu dedo para cima e para baixo na janela. Também é possível rodar ao pressionar os ícones para cima e para baixo na barra de deslocamento.

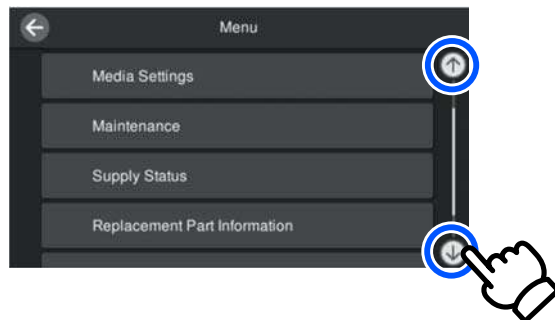
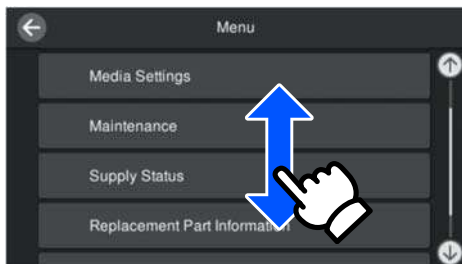

Introdução

Se o botão **Como...** for exibido numa janela de mensagem e etc., é possível pressionar este botão para consultar o guia do procedimento de funcionamento.

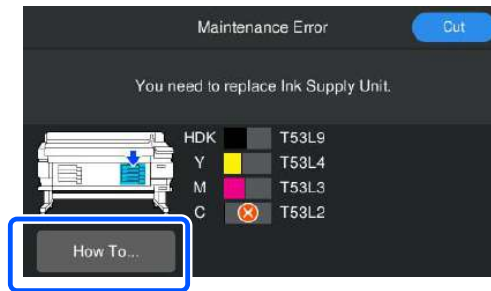

Notas sobre Utilização e Conservação

Espaço para instalação

Utilizadores norte-americanos e latino-americanos:

Contacte o seu revendedor para a instalação do produto. O produto deve ser instalado por um revendedor autorizado. Os danos causados ao produto por uma instalação não autorizada não serão abrangidos pela sua garantia Epson.

Outras regiões:

Certifique-se de que garante o espaço indicado, livre de quaisquer outros objetos, para não obstruir a ejeção do papel e a substituição de consumíveis.

Consulte a “Tabela de especificações” para conhecer as dimensões externas da impressora.

☞ “Tabela de Especificações” na página 108

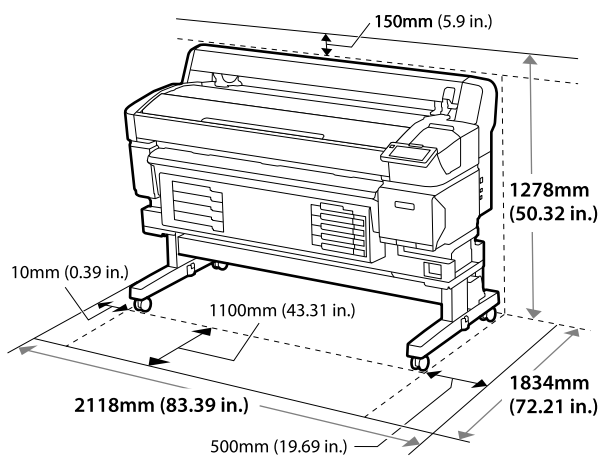

Notas sobre a utilização da impressora

Tenha em atenção os pontos seguintes quando utilizar esta impressora para evitar avarias, mau funcionamento e diminuição da qualidade de impressão.

- ❑ Quando utilizar esta impressora, siga os limites da temperatura de funcionamento e de humidade descritos na “Tabela de especificações”.
☞ “Tabela de Especificações” na página 108
Tenha, contudo, em atenção que os resultados pretendidos poderão não ser obtidos se a temperatura e a humidade estiverem dentro dos limites para a impressora mas não dentro dos limites para o papel. Certifique-se de que as condições de utilização são adequadas ao papel. Para mais informações, consulte a documentação fornecida com o papel.
Além disso, aquando da utilização num local seco, num ambiente de ar condicionado ou sob luz solar direta, conserve a humidade adequada.
- ❑ Verifique se o espaço de trabalho é mantido limpo. Se entrar pó ou sujidade na impressora, pode danificá-la, entupir os jatos da cabeça de impressão, ou afetar a qualidade da alimentação do suporte.
- ❑ Evite utilizar a impressora em locais com fontes de aquecimento ou que estejam expostos a correntes de ar diretas de ventiladores ou de aparelhos de ar condicionado. Os jatos da cabeça de impressão podem secar e ficar obstruídos.
- ❑ Use a impressora num local suficientemente ventilado.
- ❑ A cabeça de impressão pode não ser protegida (ou seja, pode não deslocar-se para o lado direito) se ocorrer um erro e a impressora for desligada sem resolver primeiro o erro. A função de proteção da cabeça é uma função mediante a qual a cabeça de impressão é coberta automaticamente com uma proteção (tampa) para impedir que seque. Neste caso, desligue a impressora e aguarde um pouco, até que a proteção da cabeça se efetue automaticamente.
- ❑ Quando a impressora estiver ligada, não retire a ficha nem corte a corrente no disjuntor. Se o fizer, a cabeça de impressão pode não ficar devidamente protegida. Neste caso, desligue a impressora e aguarde um pouco, até que a proteção da cabeça se efetue automaticamente.
- ❑ Não dobre nem puxe o tubo de resíduos de tinta. A tinta pode verter no interior da impressora ou em volta dela.

Introdução

- ❑ Além da impressão, a tinta é utilizada durante a Limpeza da cabeça de impressão e outras tarefas de manutenção necessárias para manter a cabeça de impressão em boas condições de funcionamento.
Certifique-se de que o Waste Ink Bottle (Frasco de tinta residual) está colocado sempre que a impressora estiver ligada.
- ❑ Para garantir a estabilidade das cores, mantenha a temperatura ambiente constante entre 15 a 25 °C (59 a 77 °F).

Notas sobre a não utilização da impressora

Se não a utilizar, tenha em conta os pontos seguintes quando guardar a impressora. Se não guardar a impressora corretamente, poderá não conseguir imprimir devidamente quando a voltar a utilizar.

- ❑ Se não imprimir durante muito tempo, os jatos da cabeça de impressão podem secar e ficar obstruídos. Ligue a impressora, pelo menos uma vez de seis em seis semanas, para evitar a obstrução da cabeça de impressão.
A Limpeza da cabeça de impressão é efetuada automaticamente depois de ligada e iniciada a impressora. Não desligue a impressora antes de terminar a Limpeza da cabeça de impressão. Manter a impressora desligada durante muito tempo pode resultar num mau funcionamento. Se for necessário realizar reparações, estas podem exigir uma taxa, dependendo da sua região.
- ❑ Se a operação acima não puder ser realizada, a pré e pós-manutenção deve ser realizada por um engenheiro de serviço.
Dependendo da sua região, a manutenção prévia e posterior pode exigir uma taxa.
Além disso, dependendo do ambiente e o período de tempo armazenada, podem ser necessárias reparações durante a pós-manutenção mesmo que seja feita uma pré-manutenção.
Se for necessário realizar reparações, estas podem exigir uma taxa, dependendo da sua região.
Contacte o revendedor ou a assistência técnica da Epson.

- ❑ Os roletes podem provocar vincos no suporte deixado na impressora. Isto pode também fazer com que o Comunicação fique ondulado ou enrolado e provocar problemas de alimentação ou riscar a cabeça de impressão. Retire o papel antes de guardar a impressora.
- ❑ Guarde a impressora depois de confirmar que a cabeça de impressão foi protegida (a cabeça de impressão está posicionada totalmente à direita). Se a cabeça de impressão ficar desprotegida durante muito tempo, a qualidade de impressão pode diminuir.

Nota:

Se a cabeça de impressão não estiver protegida, ligue a impressora e, de seguida, desligue-a.

- ❑ Para impedir a acumulação de pó e outros materiais estranhos na impressora, feche todas as tampas antes de a guardar.
Se não for utilizar a impressora durante um longo período de tempo, coloque um pano ou uma cobertura anti estática na impressora.
Os jatos da cabeça de impressão são muito pequenos e podem entupir facilmente se o pó se infiltrar na cabeça de impressão, não sendo depois possível imprimir corretamente.
- ❑ Quando ligar a impressora após um longo período de não utilização, esta pode efetuar automaticamente a Limpeza da cabeça de impressão para garantir a qualidade de impressão. A Limpeza da cabeça de impressão termina após cerca de 5 a 7 minutos.
- ❑ Consulte também a secção “Notas sobre o manuseamento das unidades de alimentação de tinta”.

Notas sobre o manuseamento das unidades de alimentação de tinta

Tenha em atenção os pontos seguintes quando manusear as unidades de alimentação de tinta para manter a boa qualidade de impressão.

- ❑ Necessita de tinta adicional para carregar completamente os jatos da cabeça de impressão quando utilizar a impressora pela primeira vez; serão necessárias unidades de alimentação de tinta mais cedo do que o habitual.

Introdução

- ❑ Guarde as unidades de alimentação de tinta à temperatura ambiente, afastadas da luz solar direta.
- ❑ Para garantir a qualidade de impressão, recomendamos a utilização de toda a tinta antes da primeira das datas que se seguem:
 - ❑ Antes do prazo de validade indicado na embalagem da unidade de alimentação de tinta
 - ❑ Um ano após a instalação da unidade de alimentação de tinta na Unidade De Tinta
- ❑ Se deslocar as unidades de alimentação de tinta de um local frio para um local quente, antes de as utilizar, deixe-as estar à temperatura ambiente durante mais de quatro horas.
- ❑ Não toque no chip do circuito integrado existente na unidade de alimentação de tinta. Poderá não conseguir imprimir adequadamente.
- ❑ Uma vez que o chip de circuito integrado faz a gestão das informações da unidade de alimentação de tinta, como o nível restante de tinta, pode instalar e usar novamente as mesmas antes de ser exibida a mensagem de substituição.
- ❑ Enquanto as unidades de fornecimento de tinta estiverem guardados, mantenha as saídas de tinta sem pó. A saída da tinta contém uma válvula, pelo que não necessita de ser protegida.
- ❑ As unidades de alimentação de tinta removidas podem ter tinta acumulada à volta da porta de fornecimento, logo, tenha cuidado para não sujar de tinta a área circundante ao remover as unidades de fornecimento de tinta.
- ❑ Para manter a qualidade da cabeça de impressão, esta impressora para de imprimir antes de as unidades de alimentação de tinta ficarem completamente vazias.
- ❑ Apesar de as unidades de alimentação de tinta poderem conter materiais reciclados, tal não afeta o funcionamento ou o desempenho da impressora.
- ❑ Não desmonte ou altere as unidades de alimentação de tinta. Poderá não conseguir imprimir adequadamente.

- ❑ Não deixe cair a unidade de alimentação de tinta nem embata em objetos duros; se o fizer, pode ocorrer derramamento de tinta da unidade de alimentação de tinta.
- ❑ As unidades de fornecimento de tinta instaladas na impressora devem ser removidos e agitadas vigorosamente uma vez por semana no caso do Preto de alta densidade, e uma vez a cada três semanas para outras cores.
 - ☞ “Agitar” na página 63
- ❑ Devido às características da tinta, a cor da unidade de fornecimento de tinta pode sofrer alterações. Isto não afeta a qualidade.

Manuseamento do papel

Tenha em atenção o seguinte quando manusear ou guardar o papel. O papel que não está em bom estado não produz impressões de boa qualidade.

Certifique-se de que lê a documentação fornecida com cada tipo de suporte.

Notas sobre manuseamento

- ❑ Não dobre o papel nem danifique a superfície imprimível.
- ❑ Não toque na superfície imprimível. A humidade e oleosidade das mãos podem afetar a qualidade de impressão.
- ❑ Quando manusear o papel, segure-o pelas extremidades. Recomendamos a utilização de luvas de algodão.
- ❑ Mantenha o papel seco.
- ❑ Os materiais de embalagem podem ser utilizados para guardar o papel e não deve deitá-los fora.
- ❑ Evite guardar o papel em locais sujeitos a luz solar direta, a calor excessivo ou humidade.
- ❑ Quando não utilizar o papel, deve retirá-lo da impressora, rebobiná-lo e inseri-lo na embalagem original para o conservar. Deixar papel na impressora durante longos períodos de tempo pode fazer com que se deteriore.

Introdução

Manuseamento do papel após a impressão

Para manter resultados de impressão de alta qualidade e duradouros, tenha em conta os pontos seguintes.

- Não esfregue nem risque a superfície impressa. Se o fizer, a tinta poderá sair.
- Não toque na superfície impressa, pois isso pode remover a tinta.
- Certifique-se que as impressões estão completamente secas antes de serem empilhadas ou dobradas, forem empilhadas ou retiradas sem estarem completamente secas, a superfície impressa pode ser danificada.
- Evite a luz solar direta.
- Para evitar a descoloração, guarde as impressões de acordo com as instruções indicadas na documentação fornecida com o papel.

Introdução

Software fornecido

O software para a impressora é fornecido usando diferentes métodos e com diferentes conteúdos para Windows e Mac.

Nota:

O suporte para Mac varia de acordo com a região.

🔗 “Software fornecido (Windows)” na página 28

🔗 “Software fornecido (Mac)” na página 29

Nota:

Os controladores da impressora não são fornecidos. Para imprimir, necessita de um software RIP. “Epson Edge Print”, O software RIP para Windows da Epson é fornecido com a impressora.

O site da Epson fornece plug-in de software para a impressora.

Software fornecido (Windows)

O software para o ajudar a tirar o melhor partido da impressora está disponível nos seguintes discos óticos fornecidos com a impressora, ou no site da Epson. Também existe software já instalado na impressora.

Disco de software

Epson Edge Print

🔗 “Usar o Epson Edge Print (Windows only (apenas Windows))” na página 31

Software fornecido no disco de software

América do Norte

Esta impressora inclui um CD Epson Edge Print. Para consultar e transferir software adicional, visite <https://epson.com/support> (E.U.A.) ou <https://epson.ca/support> (Canadá) e procure o seu produto.

América Latina

Esta impressora inclui um CD Epson Edge Print. Para consultar e transferir software adicional, visite <https://latin.epson.com/support> (Caraíbas), <https://epson.com.br/suporte> (Brasil), ou <https://latin.epson.com/suporte> (outras regiões) e procure o seu produto.

Outras regiões

Se o seu computador não tiver uma unidade de disco, pode instalar diretamente através do site <https://epson.sn>.

Para mais informações sobre cada aplicação de software, consulte a ajuda online para cada aplicação de software.

Introdução

| Nome do software | Sumário |
|--|--|
| EPSON Software Updater | <ul style="list-style-type: none"> <input type="checkbox"/> O software verifica se novos softwares ou informações atualizadas estão disponíveis na Internet e instala-os. Também pode atualizar os manuais para a impressora. <input type="checkbox"/> Notifica-o quando estiver disponível uma atualização do firmware da impressora. Pode descarregar e atualizar o firmware mais recente seguindo o assistente. |
| Epson communications drivers (Controladores de comunicações Epson) | Os Epson communications drivers (Controladores de comunicações Epson) são necessários ao usar o Epson Edge Dashboard ou Epson Edge Print, ou ao usar uma RIP comercial para ligar um computador e uma impressora por USB. Certifique-se de que estes estão instalados. |
| EpsonNet Config SE | Com este software, pode configurar várias definições de rede para a impressora a partir do computador. Esta função é útil, pois permite que introduza endereços e nomes utilizando o teclado. |

Epson Edge Dashboard (disponível no site da Epson)

Após a instalação, funciona como software instalado. Fornece as seguintes operações de controlo para as impressoras Epson.

- Notifica-o sobre o estado das impressoras registadas quando utiliza um software comercial RIP.
- Pode descarregar ficheiros de definições de impressão (ficheiros EMX) fornecidos pela Epson. Ao utilizar um software comercial RIP, importar o ficheiro EMX descarregado para o software comercial RIP para o utilizar.
- Pode monitorizar o estado da impressora ligada a um computador com o Epson Edge Dashboard instalado através de uma rede ou ligação USB.
- Pode facilmente fazer e alterar as definições do papel num computador para a impressora.

 [“Utilizar o Epson Edge Dashboard” na página 31](#)

Nota:

Os ficheiros EMX fornecidos diferem de acordo com o país e a região onde se encontra.

Web Config (já instalado na impressora)

Este software é instalado previamente. Pode iniciá-lo a partir de um navegador Web através de uma rede.

Este software destina-se a administradores de rede.

Pode configurar as definições de segurança da rede a partir de Web Config. Também fornece uma função de notificação de e-mail para o informar quando ocorrerem erros e etc. na impressora.

 [“Utilizar o Web Config” na página 34](#)

Software fornecido (Mac)

O disco ótico fornecido é apenas para Windows. Os dois tipos de software seguintes são fornecidos para Mac.

Introdução

Nota:

O suporte para Mac varia de acordo com a região.

Epson Edge Dashboard (disponível no site da Epson)

Após a instalação, funciona como software instalado. Estão disponíveis as seguintes funcionalidades.

- Pode receber notificações sobre a atualização do firmware da impressora e atualizar o firmware.
- Notifica-o sobre o estado das impressoras registadas quando utiliza um software comercial RIP.
- Pode descarregar ficheiros de definições de impressão (ficheiros EMX) fornecidos pela Epson através de uma rede. Importar o ficheiro EMX descarregado para o software comercial RIP para o utilizar.
- Pode monitorizar o estado da impressora ligada a um computador com o Epson Edge Dashboard instalado através de uma rede ou ligação USB.
- Pode facilmente fazer e alterar as definições do papel num computador para a impressora.

 [“Utilizar o Epson Edge Dashboard” na página 31](#)

Nota:

Os ficheiros EMX fornecidos diferem de acordo com o país e a região onde se encontra.

Web Config (já instalado na impressora)

Este software é instalado previamente. Pode iniciá-lo a partir de um navegador Web através de uma rede.

Este software destina-se a administradores de rede.

Pode configurar as definições de segurança da rede a partir de Web Config. Também fornece uma função de notificação de e-mail para o informar quando ocorrerem erros e etc. na impressora.

 [“Utilizar o Web Config” na página 34](#)

Introdução

Usar o Epson Edge Print (Windows only (apenas Windows))

Procedimento de inicialização

A aplicação pode ser executada através de qualquer um dos métodos indicados em seguida.

- Clique duas vezes no ícone do atalho criado no ambiente de trabalho.
- Clique no botão Start (Iniciar) do Windows — **All Programs (Todos os Programas) — Epson Software — Epson Edge Print.**

Para mais informações, consulte a ajuda online Epson Edge Print.

Adquirir e registar ficheiros EMX

Para imprimir corretamente nos suportes que está a utilizar, é necessário registar as informações impressas e os valores de configuração dos suportes que são apropriados para os suportes que está a utilizar para a impressora e para Epson Edge Print.

Pode utilizar ficheiros de configuração de impressão (ficheiros EMX) da Epson, que fornecem ótimas configurações de qualidade de impressão para os suportes de impressão comercialmente disponíveis que estão a ser utilizados (os ficheiros fornecidos diferem de acordo com o país e a região em que vive). Consulte as informações que se seguem sobre ficheiros EMX.

[“Registar definições de mídia na impressora” na página 36](#)

Epson Edge Print permite realizar facilmente as seguintes operações com ajuda do assistente.

- Transferir ficheiros EMX
- Registar automaticamente as informações de impressão para o Epson Edge Print

- Registrar as configurações de mídia para o número de mídia registrada especificado da impressora

Para mais informações sobre como adquirir e registar ficheiros EMX, consulte a ajuda Epson Edge Print.

Procedimento para fechar

Selecione **Conc.** em **File (Ficheiro)** na parte superior da janela.

Utilizar o Epson Edge Dashboard

Procedimento de inicialização

Epson Edge Dashboard é uma aplicação Web.

- 1** A aplicação pode ser executada através de um dos dois métodos seguintes.

Windows

- Clique duas vezes no ícone **Epson Edge Dashboard** no ambiente de trabalho. O ícone **Epson Edge Dashboard** é criado quando esta aplicação estiver instalada.

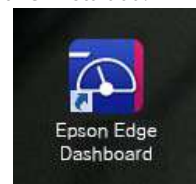

- Clique em **Start (Iniciar) — All Programs (Todos os Programas)** (ou **Programs (Programas)**) — **Epson Software — Epson Edge Dashboard.**

Introdução

Mac

- ❑ Clique no ícone **Epson Edge Dashboard** exibido na barra do menu do ambiente de trabalho, e selecione **Show Epson Edge Dashboard (Mostrar o Epson Edge Dashboard)**.



- ❑ Clique duas vezes no ícone **Applications (Aplicações) — Epson Software — Epson Edge Dashboard — Epson Edge Dashboard**.

2

Epson Edge Dashboard início.

Para mais informações, consulte a ajuda online Epson Edge Dashboard.

Registar a Impressora

O Epson Edge Dashboard pode monitorizar, gerir, e copiar Definições de mídia para impressoras registadas.

Para Windows, as impressoras são registadas automaticamente, o que lhe permite monitorizá-las e geri-las imediatamente após iniciar o Epson Edge Dashboard. Se a sua impressora não for registada automaticamente, certifique-se que a está a utilizar nas seguintes condições.

- ❑ O controlador de comunicação fornecido com a impressora foi instalado num computador
- ❑ O computador e a impressora estão ligados
- ❑ A impressora está em modo de espera

As impressoras não são registadas automaticamente para Mac. Registe a sua impressora manualmente na janela Registar Impressora. Esta janela é exibida ao iniciar o Epson Edge Dashboard pela primeira vez. Para uma informação mais detalhada, consulte a ajuda Epson Edge Dashboard.

Transferir o ficheiro EMX

Para imprimir corretamente nos suportes que está a utilizar, é necessário registar as informações impressas e os valores de configuração dos suportes que são apropriados para os suportes que está a utilizar para a impressora e para o software comercial RIP.

Pode utilizar o ficheiro de configuração de impressão (ficheiro EMX) fornecido pela Epson, que fornece definições de qualidade de impressão ideais para os suportes comercialmente disponíveis que está a utilizar. (Os ficheiros fornecidos diferem de acordo com o país e a região onde se encontra.) Consulte as informações que se seguem sobre ficheiros EMX.

➔ [“Registar definições de mídia na impressora” na página 36](#)

Após descarregar o ficheiro EMX, é necessário realizar os seguintes passos.

- ❑ Copiar as definições de mídia para a impressora. Para uma informação mais detalhada, consulte a ajuda Epson Edge Dashboard.
- ❑ Importar as informações da impressora (definições de impressão) para um software comercial RIP. Consulte o manual para o seu software RIP para mais detalhes.

Procedimento para fechar

Feche o browser da Web. No entanto, uma vez que o Epson Edge Dashboard é um software instalado, está constantemente em execução.

Usar o EPSON Software Updater (Windows)

Nota:

EPSON Software Updater não está disponível em todas as regiões.

Introdução

Utilizadores da América do Norte:

Para verificar a existência de atualizações de software, visite <https://epson.com/support> (E.U.A.) ou <https://epson.ca/support> (Canadá) e procure o seu produto.

Utilizadores da América Latina:

Para verificar a existência de atualizações de software, visite <https://latin.epson.com/support> (Caraíbas), <https://epson.com.br/suporte> (Brasil), ou <https://latin.epson.com/soporte> (outras regiões) e procure o seu produto.

Verificar a disponibilidade da atualização do software

- 1 Verifique o seguinte estado.
 - O computador está ligado à Internet.
 - A impressora e o computador podem comunicar.

- 2 Iniciar EPSON Software Updater.
Windows 8.1/Windows 8

Introduza o nome do software no atalho Pesquisar e selecione o ícone exibido.

Exceto para Windows 8.1/Windows 8

Clique em Start (Iniciar) — **All Programs (Todos os Programas)** (ou **Programs (Programas)**) — **Epson Software — EPSON Software Updater**.

Nota:

*Também pode iniciar clicando no ícone da impressora na barra de tarefas do ambiente de trabalho e selecionando **Software Update (Atualização de Software)**.*

- 3 Selecione a sua impressora, a seguir clique em  para verificar o software mais recente.

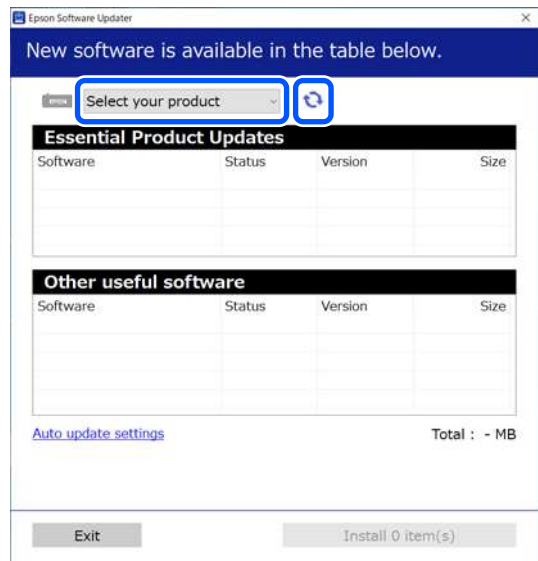

- 4 Selecione o software e os manuais que pretende atualizar, e a seguir clique no botão Instalar para iniciar a instalação.

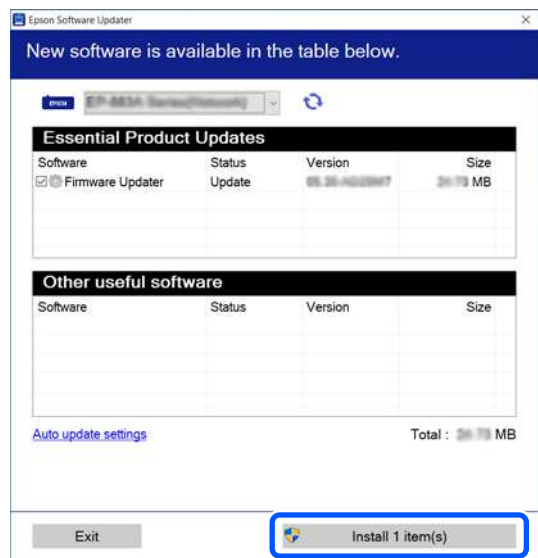

Quando Firmware Updater for exibido, o firmware mais recente está disponível. Selecione Firmware Updater e clique no botão Instalar para iniciar automaticamente o Firmware Updater e atualizar o firmware da impressora.

Siga as instruções apresentadas no ecrã.

Introdução



Importante:

Não desligue o computador ou a impressora durante a atualização.

Receber notificações de atualizações

- 1 Iniciar EPSON Software Updater.
- 2 Clique em **Auto update settings**.
- 3 Selecione o intervalo de verificação de atualizações na caixa **Interval to Check** da impressora, e a seguir clique em **OK**.

Utilizar o Web Config

Fornecer uma visão geral sobre como iniciar o software e as funções fornecidas.

Procedimento de inicialização

Inicie o software num computador ligado à mesma rede da impressora.

- 1 Verifique o endereço IP da impressora.
Confirme se a impressora está pronta para imprimir.
Pressione  (menu), e a seguir selecione **Definições gerais — Definições de rede — Estado da Rede com Fios**.
- 2 Inicie um navegador Web num computador ligado à impressora através da rede.
- 3 Introduza o endereço IP da impressora na barra de endereços no navegador Web e pressione a tecla **Enter** ou **Return**.

Formato:
IPv4: http://endereço IP da impressora/
IPv6: http://[endereço IP da impressora]

Exemplo:
IPv4: http://192.168.100.201/
IPv6: http://[2001:db8::1000:1]/

Procedimento para fechar

Feche o browser da Web.

Desinstalar software



Importante:

- Inicie sessão com uma conta de “Computer administrator (Administrador do Computador)” (uma conta com administrator privileges (privilégios de administrador)).
- Introduza a palavra-passe de administrador quando esta lhe for solicitada e, em seguida, continue com a operação.
- Saia de outras aplicações que possam estar a ser executadas.

Windows

Esta secção descreve como desinstalar aplicações usando o Epson Edge Dashboard e os Epson communications drivers (Controladores de comunicações Epson) como um exemplo.

- 1 Desligue a impressora e desligue o cabo do computador.
- 2 No computador onde o software está instalado, clique em **Control Panel (Painel de Controlo)**, e a seguir clique em **Uninstall a program (Desinstalar um programa)** na categoria **Programs (Programas)**.
- 3 Selecione o software que pretende remover e clique em **Uninstall/Change (Desinstalar/Alterar)** (ou **Change/Remove (Alterar/Remover)**).

A seleção das seguintes opções elimina os Epson communications drivers (Controladores de comunicações Epson). O número do modelo aparece em XXXXX.
 EPSON SC-SXXXXX Series Comm Driver Printer Uninstall

Para desinstalar Epson Edge Dashboard, selecione **Epson Edge Dashboard**.

Introdução

4 Selecciona a impressora de destino e faça clique em **OK**.

5 Siga as instruções apresentadas no ecrã para continuar.

Quando a mensagem de confirmação de eliminação aparecer, faça clique em **Yes (Sim)**.

Se estiver a reinstalar os Epson communications drivers (Controladores de comunicações Epson), reinicie o computador.

Mac

O que se segue descreve como remover Epson Edge Dashboard.

1 Fechar **Epson Edge Dashboard**.

2 Clique duas vezes em **Applications (Aplicações) — Epson Software — Epson Edge Dashboard — Epson Edge Dashboard Uninstaller**.

Siga as instruções apresentadas no ecrã para continuar.

Operações Básicas

Procedimento para uma Impressão Correta

Siga as instruções abaixo para imprimir corretamente no seu papel.

1. Registrar definições de papel para a impressora

Para imprimir com as definições ideais para o papel que está a usar, é necessário registar as informações de impressão e os valores de definições adequados para o papel que está a usar tanto na impressora como no RIP. É possível registar facilmente as definições do suporte para a impressora utilizando o seguinte método.

 ["Registrar definições de mídia na impressora" na página 36](#)



2. Colocar o suporte

 ["Colocar o suporte" na página 38](#)



3. Realizar definições para o suporte colocado

 ["Realizar definições para o suporte colocado" na página 38](#)



4. Colocar na unidade de enrolamento automático

Para imprimir enquanto enrola o suporte, é necessário prender o suporte à unidade de enrolamento automático.

É opcional nos modelos SC-F6400/SC-F6430/SC-F6440/SC-F6460.

 ["Colocar na Unidade de rebobinagem automática" na página 41](#)



5. Imprimir

 ["Impressão" na página 44](#)

Registrar definições de mídia na impressora

É possível registar as definições de mídia através de um dos seguintes métodos.

Usando as definições de mídia de utilização geral que estão pré-registadas na impressora

Esta impressora tem três tipos de suportes pré-registados de acordo com o peso do papel do suporte. Ao selecionar um tipo de suporte, a impressora imprime usando as definições de mídia de utilização geral apropriadas para cada gramagem de papel.

Após colocar o suporte, selecione o tipo de suporte apropriado para o suporte colocado nas definições de mídia.

 ["Realizar definições para o suporte colocado" na página 38](#)

Descarregar um ficheiro EMX e registar as definições

Um ficheiro EMX fornecido pela Epson é um ficheiro único de definições de impressão que contém as seguintes informações necessárias para imprimir corretamente em suportes disponíveis comercialmente (os ficheiros fornecidos diferem de acordo com o país e região em que vive).

- Informações de impressão: definições de perfis ICC que serão usados no RIP, o número de passagens, a resolução, etc.

Operações Básicas

- Definições de mídia: as definições registadas na Gestão de mídia da impressora para o Espaço de rolo, Tensão de alimentação, etc., que são apropriadas para o meio que está a utilizar.

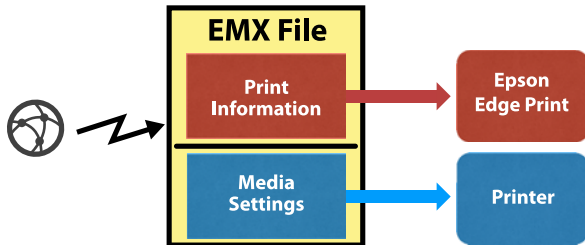

Ao usar o software RIP Epson Edge Print fornecido com a impressora, descarregue o ficheiro EMX em Epson Edge Print.

🔗 “Usar o Epson Edge Print (Windows only (apenas Windows))” na página 31

Ao usar um software comercial RIP, descarregue o ficheiro EMX usando o Epson Edge Dashboard.

🔗 “Utilizar o Epson Edge Dashboard” na página 31

Notas sobre o manuseamento do suporte

Se os seguintes pontos não forem observados ao manusear o suporte, pequenas quantidades de pó e algodão podem agarrar-se à superfície do suporte e causar gotas de tinta no resultado de impressão ou causar obstruções dos jatos.

Não coloque o suporte exposto diretamente no chão.

O suporte deve ser rebobinado e inserido na embalagem original para o conservar.

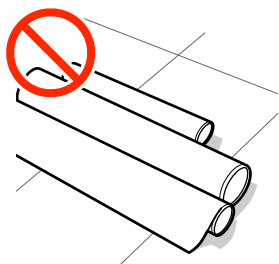

Não transporte o suporte com a superfície do suporte encostada à roupa.

Manuseie o papel dentro da respetiva embalagem individual até imediatamente antes de o colocar na impressora.

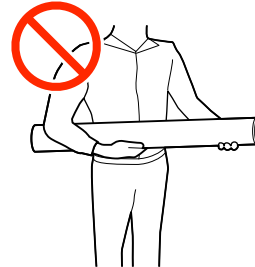

Notas sobre a colocação do suporte

⚠️ Advertência:

Não passe as mãos pelas extremidades do suporte. As extremidades do suporte são cortantes e podem provocar ferimentos.

Colocar o suporte imediatamente antes de imprimir.

Os roletes podem provocar vincos no suporte deixado na impressora. O suporte pode também ficar ondulado ou enrolado, provocando encravamentos ou fazendo com que o suporte entre em contacto com a cabeça de impressão.

Não colocar o suporte se as margens esquerda e direita não estiverem alinhadas.

Se o suporte for colocado e as extremidades direita e esquerda do rolo não estiverem regulares, problemas com a alimentação do suporte poderão fazer com que o suporte se mexa durante a impressão. Rebobine o papel para alinhar as extremidades ou utilize um rolo que não apresente problemas.

Operações Básicas

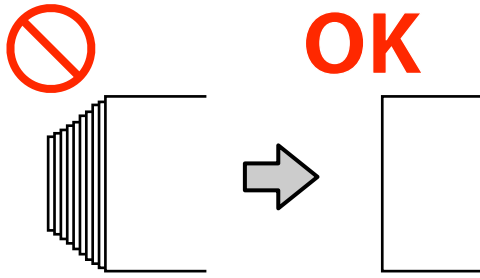

Suporte que não pode ser usado.

Não utilize suporte dobrado, com vincos, que tenha sido esfregado, rasgado ou que esteja sujo. O suporte pode levantar e tocar nas cabeças de impressão e danificá-las.

Não utilize papel desgastado nas extremidades do rolo, enrugado, rasgado, etc., como mostrado na imagem a seguir.



Colocar o suporte

Como mostrado abaixo, é possível colocar suporte enquanto vê o procedimento no ecrã.

Também pode ver o vídeo no YouTube.

[Epson Video Manuals](#)

- 1 Verifique se a mensagem **Carregue o meio de Impressão** é exibida no ecrã, e a seguir, pressione .

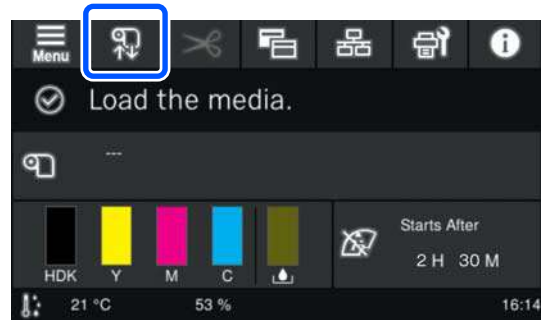

- 2 Pressione **Iniciar** — **Ver descrição** no ecrã para ver o procedimento.

Siga as instruções apresentadas no ecrã para realizar o procedimento.

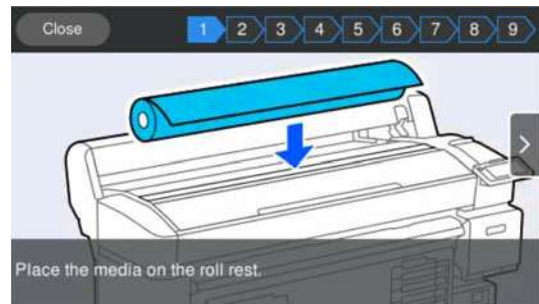

Realizar definições para o suporte colocado

Realize as definições para o suporte colocado.

- 1 Pressione **Mídia** para selecionar o número de suporte registrado que contém as definições que correspondem ao suporte colocado.

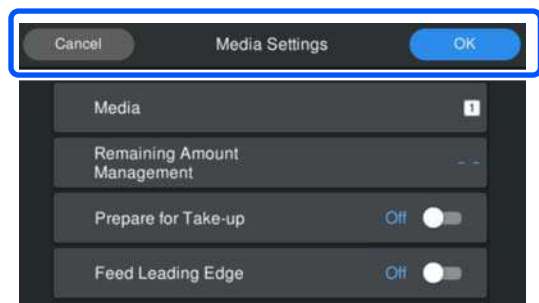

Quando as Definições de mídia não tiverem sido registadas para o suporte colocado

Nesta situação, selecione um número não registado.

Operações Básicas

Num estado não registado, o tipo de suporte é definido como **Semi-espesso 70g/m²**. Se o peso do papel do suporte colocado for de entre 61 a 89 g/m², pode deixar tal como está.

Altere o tipo de suporte se o peso do papel for diferente do peso do suporte colocado. Se não seleccionar o tipo de suporte adequado, podem verificar-se problemas com a qualidade de impressão.

Para alterar o tipo de suporte, pressione  — **Editar** — **Tipo de mídia** no ecrã onde é exibido o número do suporte registado.

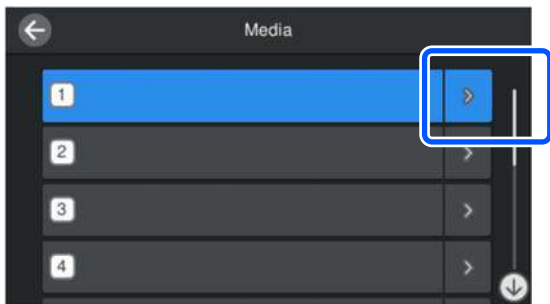

Selecione o Tipo de mídia usando a gramagem do suporte colocado como guia, como mostrado abaixo. As gramagens do papel de cada Tipo de mídia exibidas na janela são geralmente valores.

Após fazer a seleção, pressione o botão **Fechar**.

| Tipo de mídia | Gramagem (g/m ²) |
|---------------------------------|------------------------------|
| Fino 50g/m ² | 60 ou inferior |
| Semi-espesso 70g/m ² | 61 a 89 |
| Espesso 120g/m ² | 90 ou superior |

Quando as Configurações de mídia tiverem sido registadas para o suporte colocado/ ficheiros EMX já tiverem sido descarregados

Selecione o número do suporte registado.

2

Se necessário, defina a operação a ser executada ao colocar o papel.

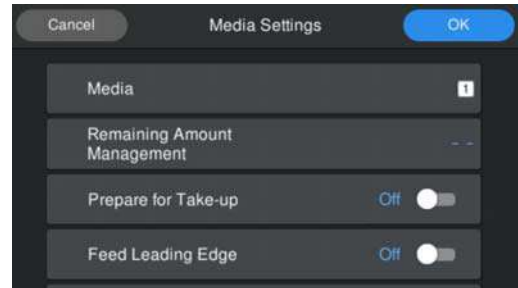

Seguem-se os detalhes de cada operação.

| | |
|---------------------------------|--|
| Preparar para recolher | Exibido quando a unidade de enrolamento automático opcional está instalada. Definir como Ativado para continuar a colocar o suporte na unidade de enrolamento após a alimentação. Após colocar o suporte, o suporte continua a ser alimentado até à área em torno do núcleo do rolo de enrolamento. É definido automaticamente como Ativado ao receber dados de impressão. |
| Cortar extremidade dianteira | Definir como Ativado se a extremidade dianteira do suporte colocado não for horizontal ou não for cortada corretamente. A extremidade dianteira do suporte é cortada quando a alimentação de papel começa. |
| Alimentar extremidade dianteira | Definir como Ativado quando a quantidade de suporte restante for impressa na extremidade dianteira do suporte colocado. A parte impressa é alimentada na extremidade dianteira do suporte quando a alimentação de papel começa. |

Operações Básicas

Nota:

Quando a impressora estiver pronta para imprimir, defina **Gestão da quantidade restante** e **Deteção de mídia** se necessário.

Gestão da quantidade restante

Para fazer definições, pressione  (menu) no ecrã, e a seguir pressione **Configurações de mídia — Gestão da quantidade restante**.

 [“Menu Configurações de mídia” na página 83](#)

Deteção de suporte

Para fazer definições, pressione  (menu) no ecrã, e a seguir pressione **Definições gerais — Definições da impressora — Deteção de mídia**.

 [“Menu Definições gerais” na página 76](#)

3

Quando terminar as definições, clique em **OK**.

O papel começa a ser alimentado.

Consulte a secção a seguir quando a unidade de enrolamento automático não estiver instalada ou quando **Preparar para recolher** estiver definido como **Desativado**.

 [“Impressão” na página 44](#)

Consulte a secção seguinte quando **Preparar para recolher** for definido como **Ativado**.

 [“Colocar na Unidade de rebobinagem automática” na página 41](#)

Utilizar a Unidade de rebobinagem automática (um item opcional para os modelos SC-F6400/ SC-F6430/SC-F6440/ SC-F6460)

A Unidade de rebobinagem automática enrola automaticamente o suporte à medida que este é impresso.

A Unidade de rebobinagem automática desta impressora pode enrolar papel em qualquer uma das direções mostradas abaixo.

Lado impresso para dentro Lado impresso para fora (recomendado)

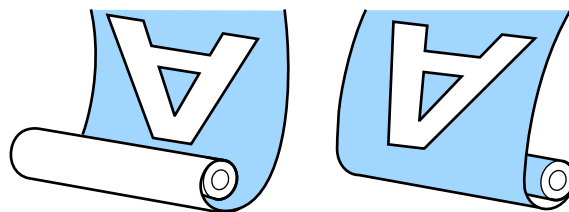

O enrolamento com o lado impresso para dentro coloca a superfície impressa no lado interior do rolo.

O enrolamento com o lado impresso para fora coloca a superfície impressa no lado exterior do rolo.

Pode verificar o procedimento num vídeo em YouTube.

[Epson Video Manuals](#)



Advertência:

- Siga as instruções no manual quando colocar suporte, núcleos do rolo ou retirar suporte do rolo.
A queda de suporte, de núcleos do rolo ou de rolos pode provocar ferimentos.
- Tenha cuidado para não deixar prender as suas mãos, cabelo ou objetos nas peças móveis da Unidade de rebobinagem automática.
A inobservância desta precaução pode provocar ferimentos.

Nota:

Para consultar informações sobre a instalação da Unidade de rebobinagem automática, consulte o Manual de instalação.

Utilizadores norte-americanos e latino-americanos:

Contacte o seu revendedor para obter informações sobre a instalação do produto. Os danos causados ao produto por uma instalação não autorizada não serão abrangidos pela sua garantia Epson.

Operações Básicas

Pontos importantes para rebobinar corretamente o suporte

Tenha presentes os seguintes aspetos para rebobinar corretamente o suporte.

- ❑ Recomendamos utilizar um núcleo do rolo de enrolamento com a mesma largura que o suporte. Se for enviado um núcleo do rolo de enrolamento com uma largura diferente, o núcleo do rolo de enrolamento pode dobrar e o suporte enrolado de forma errada.
- ❑ Recomendamos rebobinar com o “lado imprimível para dentro” do suporte alimentado. Usar o “lado imprimível para fora” pode fazer com que o suporte se movimente e crie um desalinhamento considerável com o rolo.
- ❑ Não anexar os núcleos de rolos de rebobinagem como os mostrados na figura a seguir. A tensão de enrolamento será desigual e o núcleo gira livremente. Como resultado, o papel não enrola corretamente, o que pode causar desalinhamento nos resultados da impressão.

As margens estão gastas



Deformação



- ❑ De acordo com o tipo de suporte e a largura do suporte, o suporte pode ficar desalinhado com o rolo ou demasiado solto e a seguir provocar um Erro da unidade de rebobinagem automática ao enrolar uma distância longa.

 “Quando aparece uma mensagem” na página 89

Colocar na Unidade de rebobinagem automática

São necessários os seguintes itens ao colocar suporte no Unidade de rebobinagem automática. Prepare-os com antecedência para começar a trabalhar sem percalços.

- ❑ Núcleo do rolo de enrolamento com a mesma largura que o suporte
- ❑ Fita adesiva comercialmente disponível

- 1 Coloque o interruptor Auto da Unidade de rebobinagem automática na posição off.

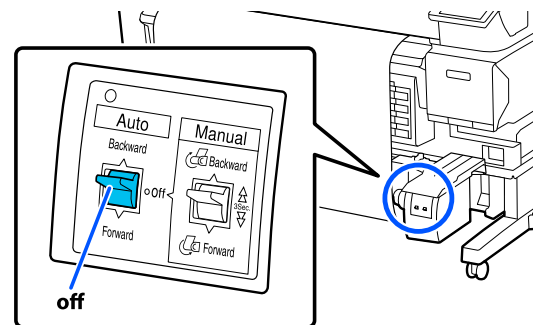

- 2 Desbloqueie a alavanca de bloqueio do lado esquerdo.

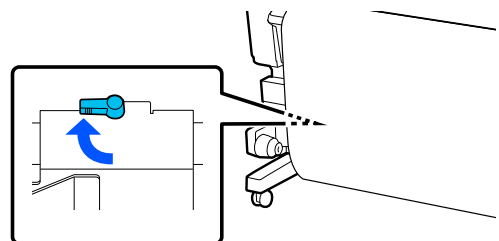

Operações Básicas

- 3** Mova o apoio do núcleo do rolo até passar a largura do suporte.

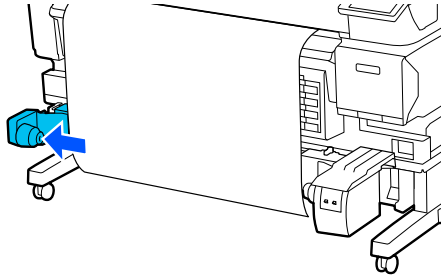

- 4** Desbloqueie a alavanca de bloqueio do lado direito.

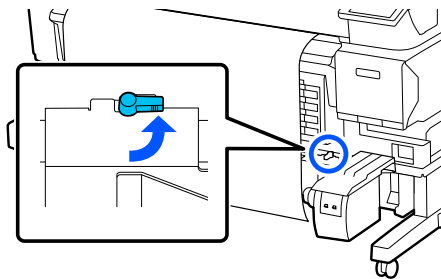

- 5** Alinhe o apoio do núcleo do rolo do lado direito com a extremidade do suporte.

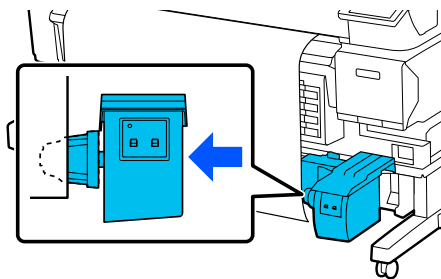

- 6** Mova a alavanca de bloqueio do apoio do núcleo do rolo para a posição de bloqueio para fixar o apoio do núcleo do rolo.

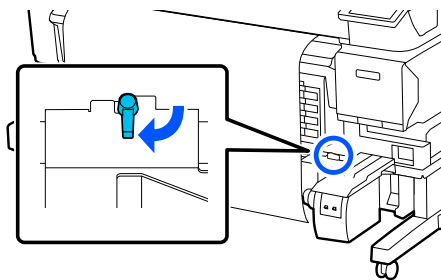

- 7** Insira o núcleo do rolo no apoio do núcleo do rolo.

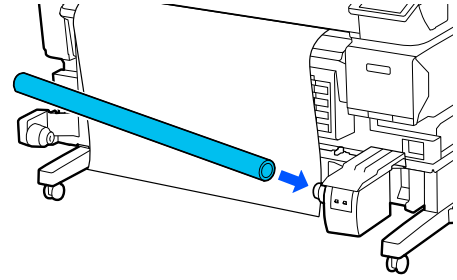

- 8** Verifique se o apoio do núcleo do rolo está inserido no núcleo do rolo, e o núcleo do rolo e as extremidades do suporte estão alinhados.

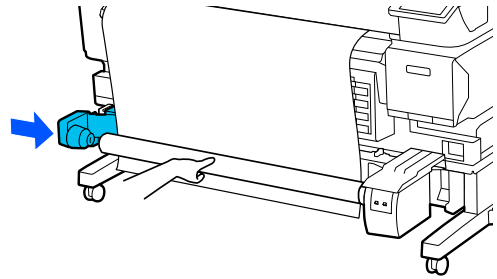

! Importante:

Se as extremidades do suporte estiverem desalinhadas, o suporte não pode ser enrolado corretamente. Se as extremidades estiverem desalinhadas, desbloqueie a alavanca de bloqueio do apoio do núcleo do rolo do lado direito, e a seguir volte a começar a partir do passo 5.

- 9** Mova a alavanca de bloqueio do apoio do núcleo do rolo do lado esquerdo para a posição de bloqueio para fixar o apoio do núcleo do rolo.

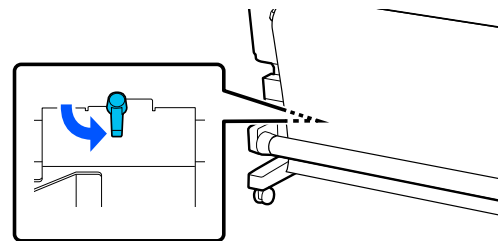

Operações Básicas

10 Verifique a direção do enrolamento, e depois na ordem mostrada na ilustração abaixo, utilizar fita adesiva disponível comercialmente para colar o suporte ao núcleo do rolo. Quando prender no centro, prenda com fita ao puxar o centro do suporte. Quando prender no lado esquerdo e no lado direito, use uma fita enquanto puxa o suporte para o lado.

Lado impresso para dentro

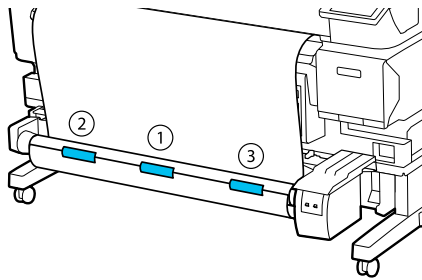

Lado impresso para fora

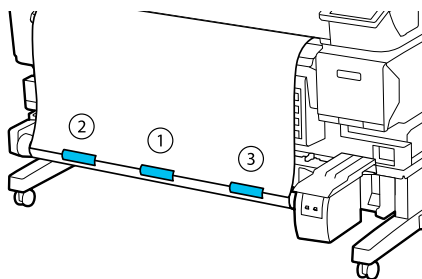

11 Pressione o botão  até ter colocado suporte suficiente para dar uma volta completa à volta do eixo do rolo.

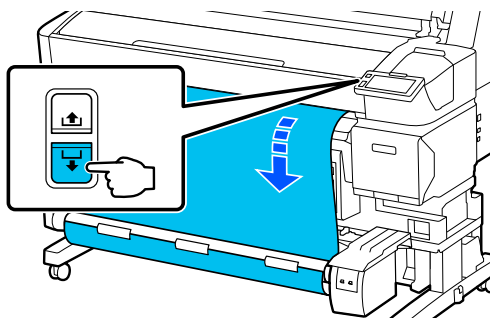

12 Coloque o interruptor Manual de forma a corresponder à direção de enrolamento, e a seguir enrole o suporte uma vez à volta do eixo do rolo.

Lado impresso para dentro

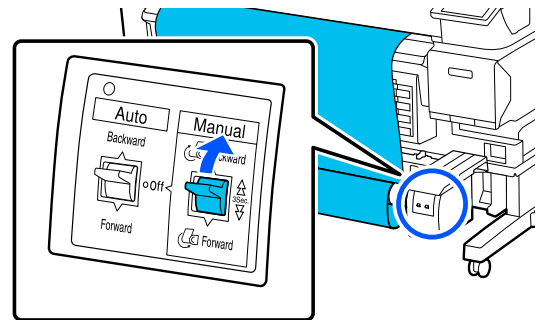

Lado impresso para fora

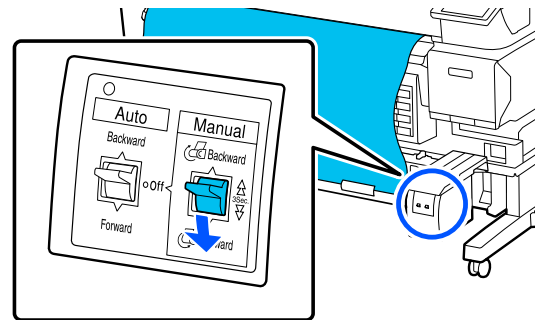

13 Coloque o interruptor Auto de forma a corresponder à direção de enrolamento.

Lado impresso para dentro

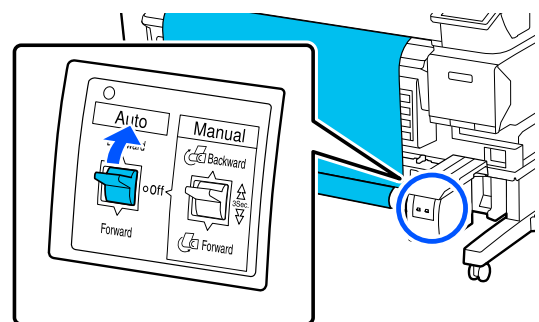

Operações Básicas

Lado impresso para fora

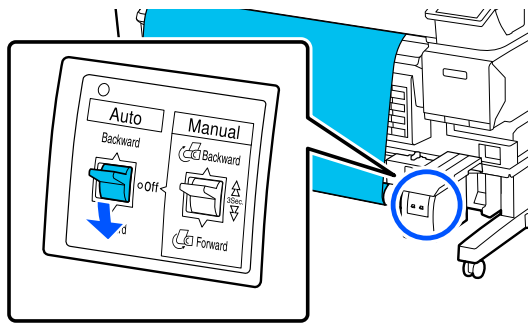

14

Confirme que o suporte não está solto.

Pressionar ligeiramente em ambas as extremidades do suporte, e verifique se existe alguma diferença de tensão entre as margens esquerda e direita.

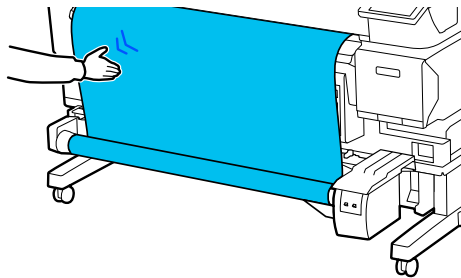

! *Importante:*

Se a tensão dos lados esquerdo e direito do suporte for diferente, o suporte não será enrolado corretamente. Se existir folga num dos lados, rebobine o suporte, retire a fita, e a seguir reinicie a partir do Passo 10.

Nota:

Se **Preparar para recolher** for definido como **Ativado** no passo 2 em "Definições para o suporte colocado", a seguinte janela será exibida após colocar o papel. Pressione **Como...** Para colocar o suporte na Unidade de rebobinagem automática enquanto verifica o procedimento no painel de controlo.

Após colocar o suporte, pressione **Concluído**.

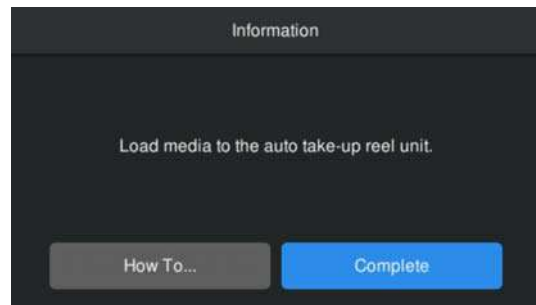

Impressão

Quando a mensagem **Pronto para imprimir.** é exibida no ecrã, pode começar a imprimir.

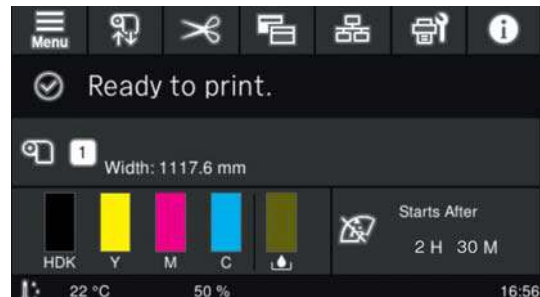

Retirar suporte

Consulte as informações que se seguem se não estiver a utilizar a Unidade de rebobinagem automática.

[👉 “Retirar suporte” na página 46](#)

Se estiver a usar a Unidade de rebobinagem automática, primeiro corte o suporte, a seguir retire o suporte rebobinado, e a seguir retire o suporte da impressora.

[👉 “Cortar suporte” na página 45](#)

[👉 “Retirar o rolo” na página 45](#)



[👉 “Retirar suporte” na página 46](#)

Operações Básicas

Cortar suporte

Quando o **Cortar automaticamente** estiver definido como **Desativado** ou quando o suporte for colocado na unidade de enrolamento automático, siga os passos abaixo para cortar o suporte após a impressão.

- 1 No painel de controlo, prima . A janela Cortar é exibida.

O corte é feito na linha pontilhada mostrada na ilustração. Para ajustar a posição de corte, enquanto visualiza o interior da impressora sem abrir a Tampa Da Impressora, pressione os botões  /  para alinhar o suporte com a marca  existente no lado direito do interior da impressora.

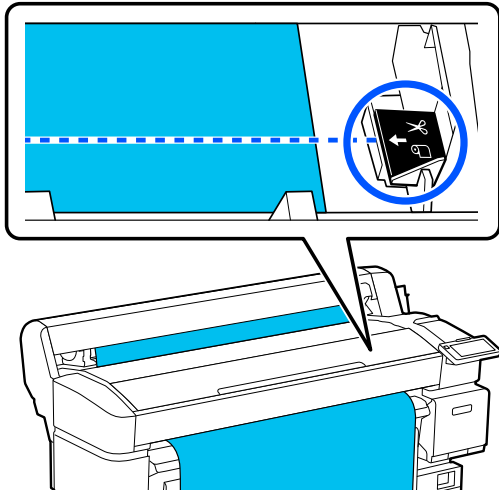

Nota:

O comprimento mínimo do suporte que pode cortar com o dispositivo de corte integrado está fixado em 100 mm (3,94 polegadas) e não pode ser alterado.

Se a posição de corte for mais curta do que o comprimento referido acima, o suporte tem de ser alimentado automaticamente até um comprimento que possa ser cortado, criando uma margem. Corte a margem com um dispositivo de corte à venda no mercado.

- 2 Segure no suporte com a mão para não deixar cair ao chão, e a seguir prima **Cortar**. O suporte é cortado.

Retirar o rolo

Esta secção descreve como retirar o suporte da Unidade de rebobinagem automática.

 **Advertência:**

São necessárias duas pessoas, um de cada lado do rolo, para retirar o suporte da Unidade de rebobinagem automática.

Se o trabalho for realizado por apenas uma pessoa, o suporte pode cair e provocar lesões.

Corte o suporte se ainda não foi cortado.

 [“Cortar suporte” na página 45](#)

- 1 Coloque o interruptor Auto da Unidade de rebobinagem automática na posição off.

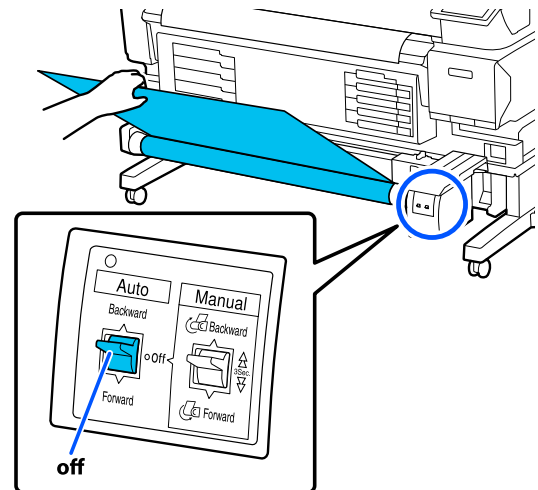

- 2 Coloque o interruptor Manual de forma a corresponder à direção de enrolamento, e a seguir enrole o suporte cortado.

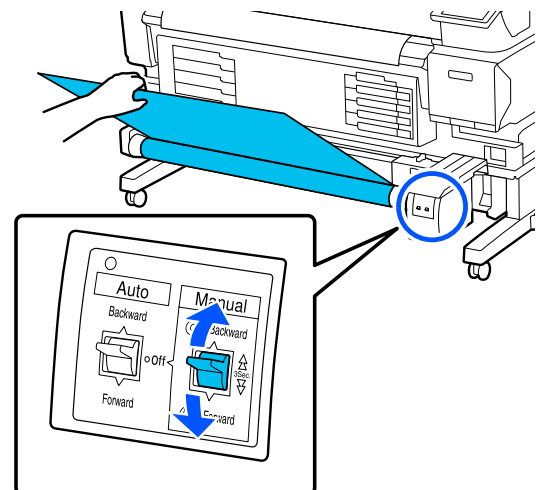

Operações Básicas

- 3** Desbloquee a alavanca de bloqueio do apoio do núcleo do rolo do lado esquerdo, e a seguir retire o apoio do núcleo do rolo do eixo do rolo.

Ao retirar o apoio do núcleo do rolo, segure o núcleo do rolo com uma mão para não o deixar cair ao chão.

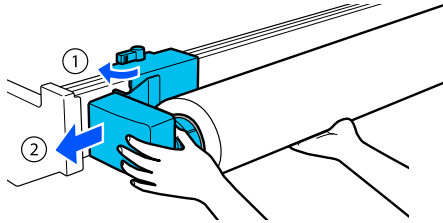

- 4** Retire o eixo do rolo da Unidade de rebobinagem automática.

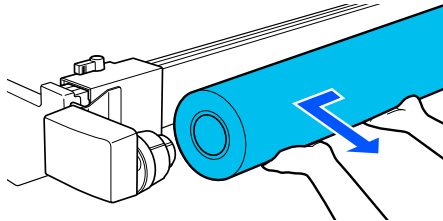

Retirar suporte

Esta secção descreve como remover e armazenar o suporte após a impressão, tal como na substituição do suporte. Os roletes podem provocar vincos no suporte deixado na impressora.

Corte o suporte se ainda não foi cortado.

 [“Cortar suporte” na página 45](#)

- 1** Verifique se a impressora está pronta a imprimir, e a seguir prima  — **Iniciar** no ecrã no painel de controlo.

O suporte é rebobinado e ejetado.

- 2** Abra a tampa de papel.

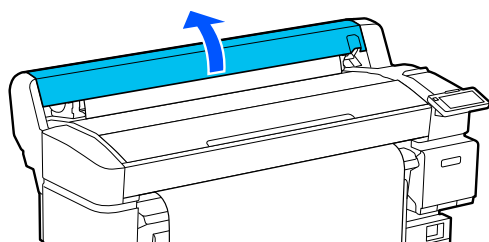

- 3** Levante a alavanca de bloqueio do rolo.

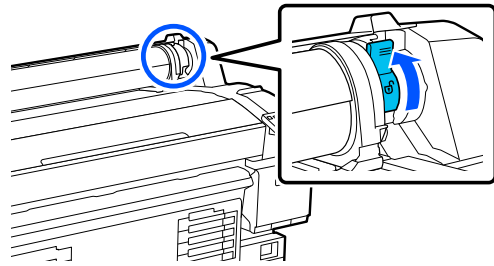

- 4** Segure os adaptadores de rolo de ambos os lados, mova o suporte para o suporte do rolo.

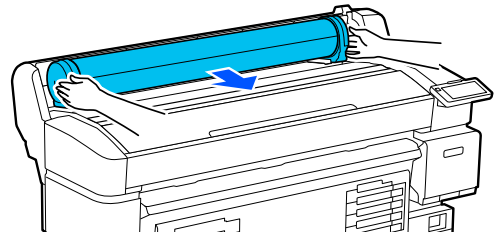

- 5** Levante as alavancas de bloqueio do adaptador para soltar os adaptadores de rolo.

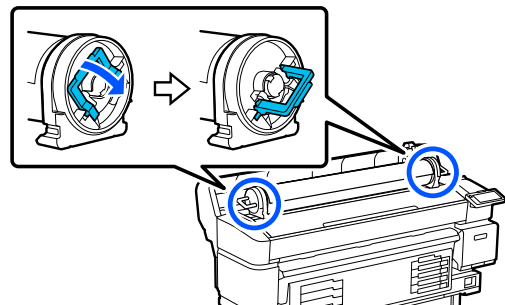

- 6** Retire os adaptadores de rolo.

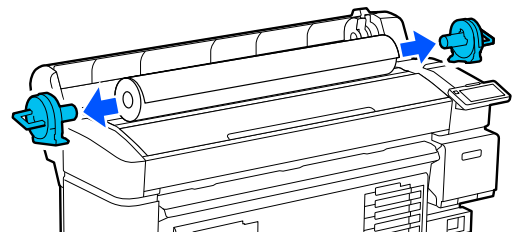

Depois de enrolar o suporte com cuidado, guarde-o na embalagem original.

Operações Básicas

7

Feche a tampa de papel.

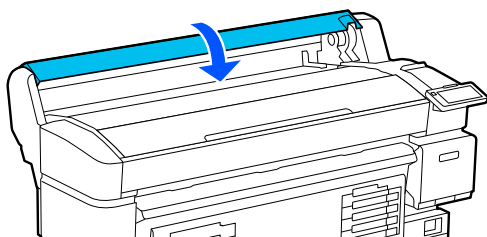

Otimizar as Definições de mídia (Alinham. cab. impressão e Ajuste alim. de mídia)

Execute-o uma vez antes de utilizar as definições de mídia registadas na impressora.

Otimize as definições de mídia (Ajustes de impressão) para corrigir diferenças individuais no suporte e impressora, para que possa efetuar uma impressão otimizada utilizando a sua combinação de suporte e impressora.

Otimizar as Definições de mídia nos casos que se seguem.

Quando as definições de mídia para os ficheiros EMX transferidos forem registadas na impressora.

Ao alterar as Definições avançadas após guardar as Definições de mídia

Para otimizar as Definições de mídia, coloque o suporte na impressora utilizando o método que vai utilizar para imprimir, e a seguir realize o Alinham. cab. impressão e Ajuste alim. de mídia.

Não se esqueça de executar o Alinham. cab. impressão e Ajuste alim. de mídia.

Alinham. cab. impressão

Esta impressora imprime disparando gotas de tinta ao mover a cabeça de impressão. Existe uma pequena distância (espaço) entre a superfície do suporte e a cabeça de impressão, e a posição de impressão da tinta pode ficar desalinhada devido a alterações da espessura do suporte, temperatura e humidade, a força de inércia quando a cabeça de impressão se move e etc.

Pode utilizar o Alinham. cab. impressão para ajustar eventuais desalinhamentos na posição de impressão para melhorar as linhas desalinhadas ou grão nas impressões.

Notas ao realizar um Alinham. cab. impressão

Os ajustes são realizados de acordo com o suporte colocado na impressora.

Certifique-se de que seleciona o nome que definiu quando registou as definições de mídia nesta impressora, ou o nome definido na Gestão de mídia no menu Definições em Selecionar mídia.

Ao imprimir em papel colocado na unidade de enrolamento, realize o Alinham. cab. impressão da mesma forma ao imprimir com suporte colocado na unidade de enrolamento.

A largura mínima ajustável do suporte é 254 mm (10 polegadas).

Certifique-se de que os jatos não estão entupidos antes de ajustar.

Se os jatos estão entupidos, os ajustes não podem ser executados corretamente. Imprima e inspecione visualmente o padrão de verificação, e a seguir realize a Limpeza da cabeça de impressão se necessário.

 [“Verificação de injetores da cabeça de impressão” na página 69](#)

Operações Básicas

Procedimento para Alinhm. cab. impressão

- 1** Verifique se a impressora está pronta a imprimir, e coloque o suporte de acordo com as condições de utilização.

Quando utilizar a Unidade de rebobinagem automática, prenda o suporte ao núcleo do rolo de enrolamento.

 “Colocar o suporte” na página 38

 “Utilizar a Unidade de rebobinagem automática (um item opcional para os modelos SC-F6400/SC-F6430/SC-F6440/SC-F6460)” na página 40

- 2** Pressione  (menu), e a seguir pressione

Configurações de mídia — Ajustes de impressão — Alinhm. cab. impressão.

- 3** Pressione **Iniciar**.

É impresso um modelo de ajuste. Aguarde até a impressão estar concluída.

- 4** Verifique o padrão de ajuste impresso #1A.

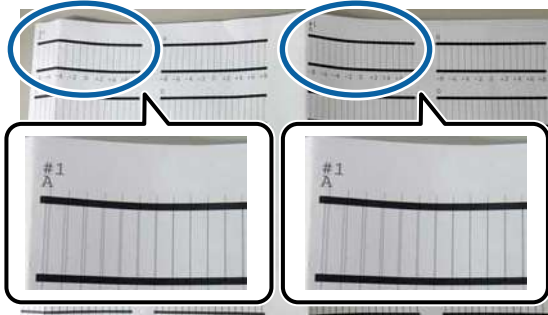

Na ilustração acima, #1A encontra-se em dois locais, mas o número impresso depende da largura do suporte.

- 5** Verifique o número do padrão com as linhas mais finas (as linhas sobrepõem-se). No caso do exemplo indicado na figura, seria o padrão 0.

Verifique o número dos padrões de ajuste com as linhas mais finas em todos os padrões #1A.

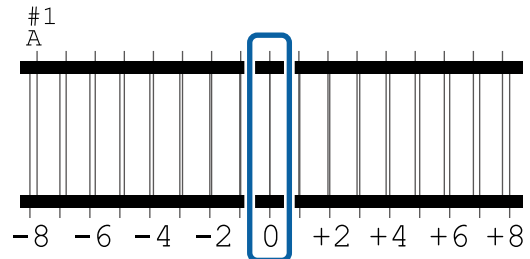

- 6** Calcule o valor médio de todos os padrões de ajuste #1A.

Exemplo: quando todos os padrões de ajuste estiverem impressos

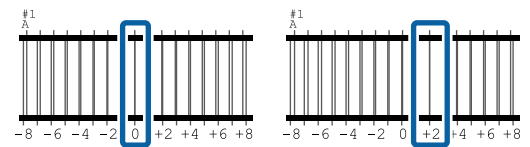

$$(0+2) / 2 = 1$$

Nota:

Se o valor obtido não é inteiro, arredondar para o valor inteiro.

$$(1+2) / 2 = 1.5 \rightarrow 2$$

- 7** O ecrã para introduzir a confirmação resulta da apresentação do padrão de ajuste.

Pressione  para definir o valor médio que obteve no passo 6.

- 8** Repita os passos 5 a 7 para #1B, #2A, e #2B, e a seguir pressione **OK**.

Quando terminar os ajustes, será exibido o ecrã de Início.

Operações Básicas

Ajuste alim. de mídia

Este menu também é utilizado quando é detetado desalinhamento (desalinhamento horizontal, irregularidade no tom, ou riscos) nos resultados de impressão.

Pode seleccionar **Manual(Padrão)** ou **Manual(Medição)** para realizar ajustes.

Manual(Padrão)

Normalmente, selecione esta opção.

Manual(Medição)

Selecione esta opção nos seguintes casos.

- Quando existem faixas nos resultados de impressão, mesmo após realizar os ajustes para Manual(Padrão)
- Quando é difícil verificar os padrões para Manual(Padrão) devido ao vazamento de tinta, etc.
- Quando quiser imprimir com comprimento correto

O comprimento aproximado do suporte necessário para imprimir o padrão de teste é indicado abaixo.

Ao realizar **Manual(Padrão)**: aprox. 190 mm (7,48 polegadas)

Ao realizar **Manual(Medição)**: aprox. 1090 mm (42,9 polegadas)

Procedimento de ajuste

- 1** Verifique se a impressora está pronta a imprimir, e coloque o suporte de acordo com as condições de utilização.

Quando utilizar a Unidade de rebobinagem automática, prenda o suporte ao núcleo do rolo de enrolamento.

[🔗 “Colocar o suporte” na página 38](#)

[🔗 “Utilizar a Unidade de rebobinagem automática \(um item opcional para os modelos SC-F6400/SC-F6430/SC-F6440/SC-F6460\)” na página 40](#)

- 2** Pressione  (menu), e a seguir pressione

Configurações de mídia — Ajustes de impressão — Aj. aliment. de mídia — Manual(Padrão) ou Manual(Medição).

- 3** Pressione **Iniciar**.

É impresso um modelo de ajuste. Aguarde até a impressão estar concluída.

- 4** Verifique o padrão de ajuste impresso.

Ao seleccionar Manual(Padrão)

Dois grupos de padrões de ajuste, A e B, são impressos. Selecione o padrão com a menor quantidade de sobreposições ou lacunas para cada grupo. Selecione “0,0” nos casos mostrados abaixo.

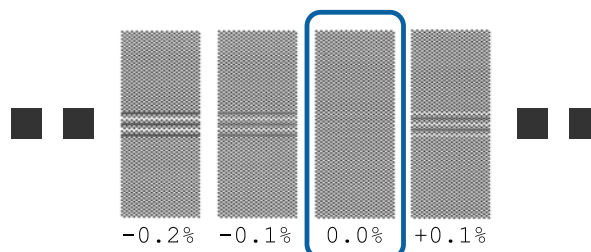

Se existirem padrões com as mesmas sobreposição ou lacunas, introduza o valor do meio no passo 6. Introduza “-0,05%” nos casos mostrados abaixo.

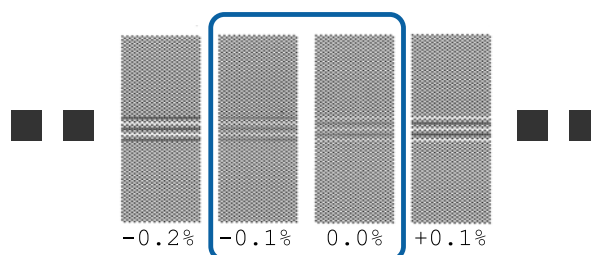

Se todos os padrões de ajuste contêm sobreposições ou falhas, seleccionar o padrão com menos sobreposições ou falhas. Siga os passos 2 a 4 novamente, e repita até imprimir um padrão sem sobreposições ou falhas.

Se o padrão for difícil de verificar, se a tinta borrar, insira “0,0%” uma vez.

Nesta situação, a alimentação de suporte não é ajustada. Execute os seguintes passos para completar Manual(Padrão), e depois execute novamente Manual(Medição).

Operações Básicas

Ao selecionar Manual(Medição)

Os padrões de ajuste #1 e #2 são impressos.

Corte após o padrão de ajuste, estique-a numa superfície plana, e depois meça utilizando uma régua.

Utilize uma régua que possa medir intervalos de pelo menos 0,5 mm (0,02 polegadas). Também recomendamos usar uma régua que possa medir pelo menos 500 mm (20,0 polegadas).

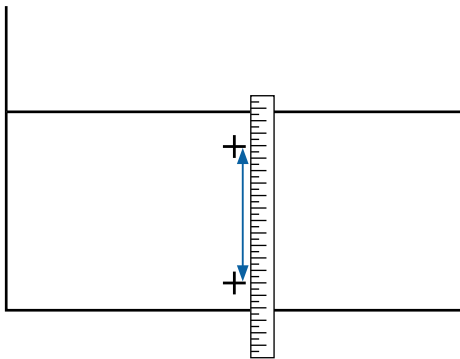

- 5** O ecrã para introduzir a confirmação resulta da apresentação do padrão de ajuste.

Ao selecionar Manual(Padrão)

Defina os valores impressos nos padrões selecionados em A e B e, em seguida, pressione OK.

Ao selecionar Manual(Medição)

Definir os valores medidos no Passo 4 para #1 e #2 respetivamente, e a seguir pressione OK.

Quando terminar os ajustes, será exibido o ecrã de Início.

Ajustar a quantidade de suporte que é alimentado durante a impressão

Pode realizar ajustes precisos para a quantidade de suporte alimentado durante a impressão. Ajustar durante a impressão permite verificar rapidamente os resultados de ajuste.

- 1** Durante a impressão, pressione a seguinte área na janela de início (ajustar durante a impressão).

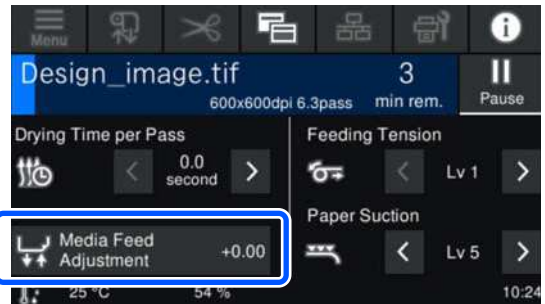

Se a janela de início (ajustar durante a impressão) não for exibida, pressione (mudar de janela) na janela de início.

- 2** Pressione / na janela, ou pressione os / botões no painel de controlo para alterar o valor.

Se a quantidade de alimentação for demasiado pequena, aparecem linhas pretas (riscas escuras); pressione o (ou botão) para aumentar a quantidade de alimentação.

Por outro lado, se a quantidade de alimentação for demasiado grande, aparecem linhas brancas (riscas claras); pressione o (ou botão) para diminuir a quantidade de alimentação.

- 3** Verificar o resultado de impressão. Se não ficar satisfeito com os resultados, use os botões / , ou / no painel de controlo para mudar o valor.

A definição do número de suporte registado selecionado atualmente é atualizada.

- 4** Pressione para voltar ao ecrã de início.

Nota:

Os resultados da alteração das definições não surtem efeitos se executar qualquer uma das seguintes operações.

- Reiniciar **Ajuste alim. de mídia.**
- Selecione **Limpar todos os dados e definições.**

Quando tiver terminado a impressão pretendida, recomendamos realizar os **Ajustes de impressão** no menu das definições.

Operações Básicas

 “Otimizar as Definições de mídia (Alinham. cab. impressão e Ajuste alim. de mídia)” na página 47

Operações Básicas

Área de impressão

A área cinzenta na ilustração seguinte indica a área de impressão. A seta indica a direcção da alimentação.

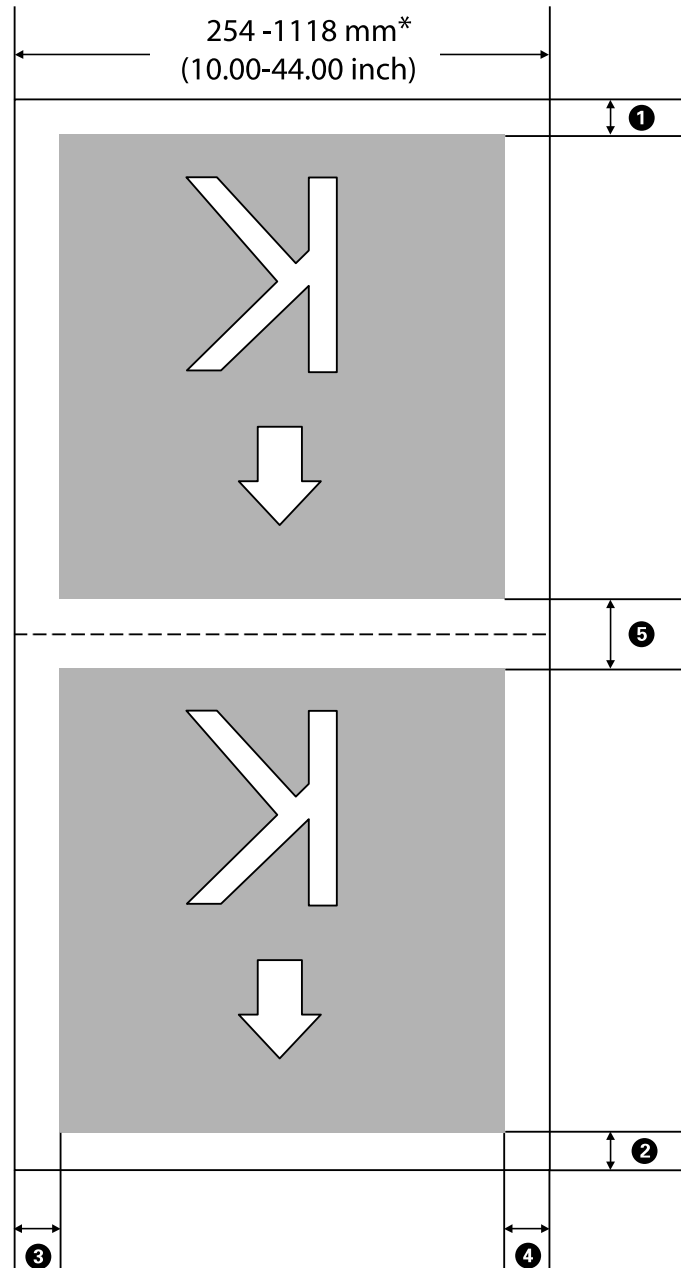

* Quando a **Detecção de largura** for definida como **Desativado**, é usado o valor definido.

 [“Menu Definições gerais” na página 76](#)

Operações Básicas

Consulte a tabela que se segue para mais informações de ❶ a ❺.

| Posição da margem | Explicação | Definições disponíveis |
|--|---|--|
| ❶ Margem de arrasto* ¹ , * ⁴ , * ⁵ | O valor definido na Margem inferior no menu Conf. Impressora na impressora. Aplicado antes do corte automático após a impressão. | 5 até 150 mm (0,20 a 5,91 polegadas) |
| ❷ Margem principal* ¹ , * ⁶ | O valor definido em Margem superior no menu Conf. Impressora na impressora. Aplicado antes de imprimir após colocar o suporte ou cortar. | 5 até 35 mm (0,20 a 1,38 polegadas) |
| ❸ Margem direita* ² , * ³ | O valor definido em Margem direita no menu Conf. Impressora na impressora. | 3 a 25 mm (0,12 a 0,98 polegadas) |
| ❹ Margem esquerda* ² , * ³ | O valor definido em Margem esquerda no menu Conf. Impressora na impressora. | 3 a 25 mm (0,12 a 0,98 polegadas) |
| ❺ Entre páginas* ¹ , * ⁴ , * ⁵ | O valor definido em Margem entre páginas no menu Conf. Impressora na impressora. Aplicado quando a impressão continuar sem corte automático após a impressão (metade do valor definido para depois da impressão e metade para antes da impressão). | 5 até 999 mm (0,20 a 39,33 polegadas) |

*1 A margem definida e os resultados de impressão reais podem diferir de acordo com o RIP utilizado. Contacte o fabricante RIP para mais informações.

*2 Pode estar disponível no RIP, dependendo do software RIP utilizado. Contacte o fabricante RIP para mais informações.

*3 Se o total da largura dos dados de impressão e das margens laterais esquerda e direita exceder a área de impressão, uma parte dos dados não serão impressos.

*4 O corte automático pode estar disponível no RIP, dependendo do software RIP utilizado. Contacte o fabricante RIP para mais informações. Se o RIP não tiver uma configuração de corte automático, é aplicada a configuração de corte automático da impressora.

*5 Ao usar a Unidade de rebobinagem automática (e o interruptor Auto estiver definido como Forward/Backward), o corte automático não é realizado durante a impressão.

*6 A margem superior mínima varia de acordo com o Modo de passagem como mostrado na tabela seguinte.

Modelo SC-F6400

| Modo de passagem | Margem superior mínima |
|---------------------------|------------------------|
| 300x600dpi -1.1pass draft | 8 mm (0,31 polegadas) |
| 300x600dpi -1.1pass | 8 mm (0,31 polegadas) |
| 300x600dpi -1.5pass | 16 mm (0,63 polegadas) |
| 300x600dpi -2.3pass | 24 mm (0,94 polegadas) |
| 600x600dpi -2.1pass | 5 mm (0,2 polegadas) |

Operações Básicas

| Modo de passagem | Margem superior mínima |
|-------------------------|------------------------|
| 600x600dpi -3.0pass | 5 mm (0,2 polegadas) |
| 600x600dpi -4.0pass | 5 mm (0,2 polegadas) |
| 600x600dpi -4.0pass HD | 5 mm (0,2 polegadas) |
| 600x1200dpi -6.0pass | 6 mm (0,24 polegadas) |
| 600x1200dpi -6.0pass HD | 6 mm (0,24 polegadas) |
| 600x1200dpi -8.0pass | 6 mm (0,24 polegadas) |
| 600x1200dpi -8.0pass HD | 6 mm (0,24 polegadas) |

Modelo SC-F6400H

| Modo de passagem | Margem superior mínima |
|--------------------------|------------------------|
| 300x600dpi -2.1pass | 5 mm (0,2 polegadas) |
| 300x600dpi -3.5pass | 5 mm (0,2 polegadas) |
| 600x600dpi -4.7pass | 5 mm (0,2 polegadas) |
| 600x600dpi -6.3pass | 6 mm (0,24 polegadas) |
| 600x600dpi -6.3pass HD | 6 mm (0,24 polegadas) |
| 600x600dpi -8.5pass | 34 mm (1,34 polegadas) |
| 600x600dpi -8.5pass HD | 34 mm (1,34 polegadas) |
| 600x1200dpi -12.9pass | 6 mm (0,24 polegadas) |
| 600x1200dpi -12.9pass HD | 6 mm (0,24 polegadas) |

Nota:

Quando **Deteção de largura** for definida como **Desativado**, certifique-se de que o valor fixado não excede a largura do suporte colocado. Se o valor definido for maior do que a largura do suporte de impressão, a impressora pode imprimir para além das margens esquerda ou direita do suporte. A tinta utilizada fora das extremidades do suporte suja o interior da impressora.

Manutenção

Quando realizar várias operações de manutenção

Manutenção periódica

Se continuar a utilizar a impressora sem limpeza, poderá provocar jatos obstruídos, gotas de tinta ou alterações de cores nas impressões.

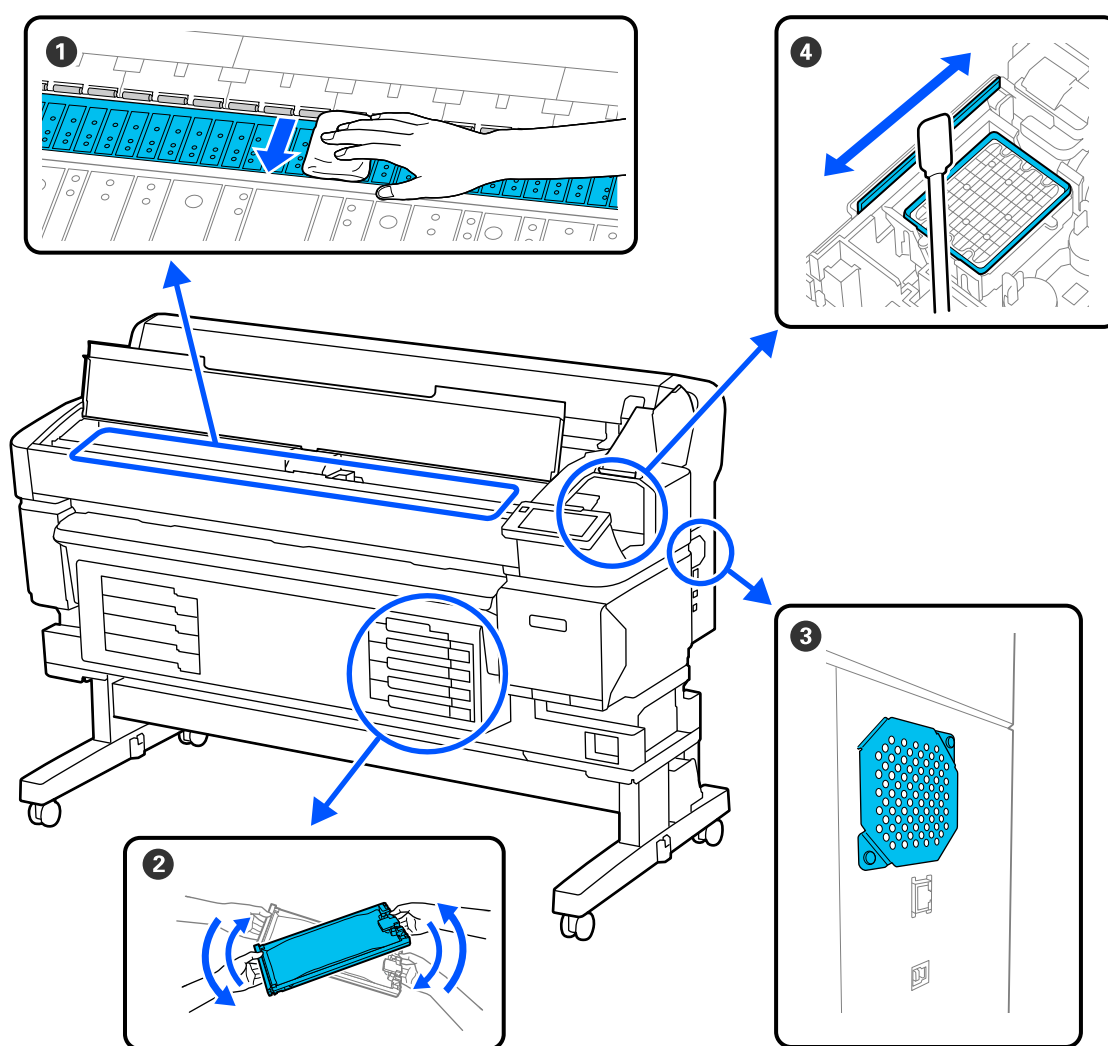

| Quando realizar | Componente a limpar |
|-----------------|--|
| Uma vez por mês | <p>1 Limpeza da superfície dentada</p> <p>“Limpeza da Superfície dentada” na página 61</p> <p>4 Limpar a estação de tapagem e o absorsor</p> <p>Pode verificar o procedimento num vídeo em YouTube.</p> <p>“Limpar a estação de tapagem e o absorsor” na página 60</p> |

Manutenção

| Quando realizar | Componente a limpar |
|--|---|
| Uma vez por mês ou quando houver pó visível acumulado | <p>3 Limpar a abertura de ventilação</p> <p>☞ "Limpar a Abertura para ventilação" na página 62</p> |
| <p>Quando aparecer uma mensagem no painel de controle para agitar a tinta</p> <p>(Mensagens são exibidas regularmente)</p> | <p>2 Agitar a tinta</p> <p>☞ "Agite as Unidades de alimentação de tinta regularmente" na página 62</p> |

! Importante:



A impressora contém instrumentos de precisão. Se houver algodão ou pó na superfície dos jatos da cabeça de impressão, a qualidade da impressão ou a alimentação do suporte será afetada.

Realizar limpezas regulares com mais frequência de acordo com o ambiente e o suporte utilizado.

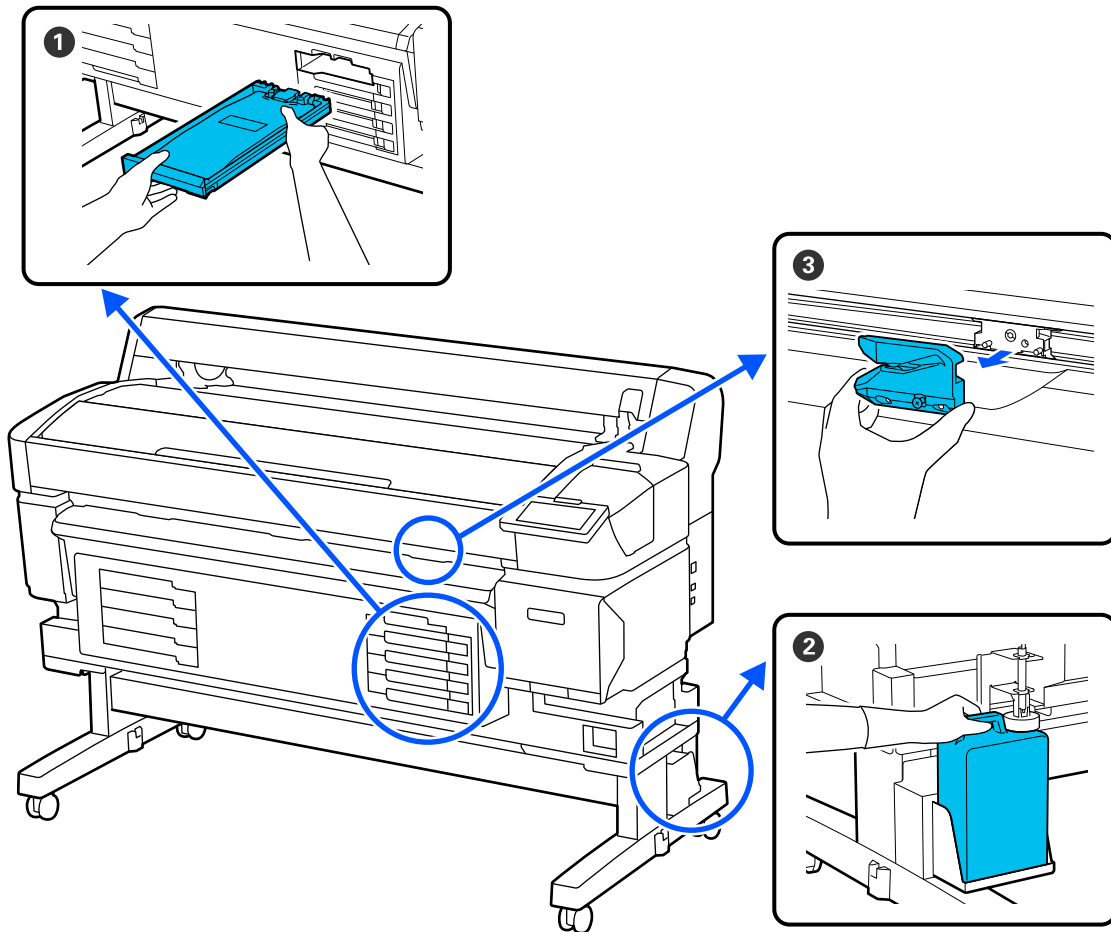
Recarga e substituição de consumíveis



Manutenção

| Quando realizar | Componente a substituir |
|--|---|
| <p>Quando é exibido um erro no ecrã do painel de controlo indicando que a tinta acabou</p> | <p>① Substituir as unidades de alimentação de tinta</p> <p> "Substituir as unidades de alimentação de tinta" na página 63</p> |
| <p>Quando aparecer uma mensagem de substituição no painel de controlo</p> | <p>② Waste Ink Bottle (Frasco de tinta residual)</p> <p> "Eliminação da tinta residual" na página 65</p> |
| <p>Quando o suporte não é devidamente cortado/As margens de corte estão desgastadas</p> | <p>③ Lâmina do cortador automático</p> <p> "Substituir a Lâmina do Cortador Automático" na página 68</p> |

Manutenção

Itens de que irá precisar

Prepare os itens seguintes antes de iniciar a limpeza e substituição de peças.

Quando as peças fornecidas estiverem completamente usadas, adquira novos consumíveis.

Prepare peças originais quando substituir as unidades de fornecimento de tinta ou ao realizar a manutenção.

 “Opções e Consumíveis” na página 99

Se as suas luvas estiverem gastas, pode adquirir luvas de nitrilo no mercado.

Óculos de protecção (disponíveis no mercado)

Protegem os olhos da tinta e do ink cleaner (limpador de tinta).

Máscara (disponível no mercado)

Protege o nariz e a boca da tinta e do ink cleaner (limpador de tinta).

Kit de manutenção (fornecido com a impressora)

Usar para limpar a estação de tapagem e o absorsor.

Os seguintes itens fazem parte do kit.

Quando as peças fornecidas estiverem completamente usadas, adquira novos consumíveis.

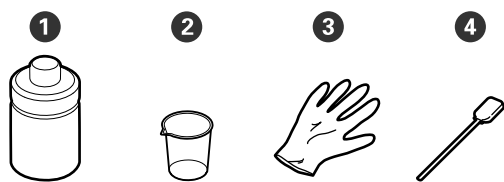

① Limpador de tinta (x1)

② Copo (x1)

③ Luvas (x12)

④ Varas de limpeza (x25)

Kit caixa de manutenção (fornecido com a impressora)

Utilizar para limpar a cabeça de impressão.

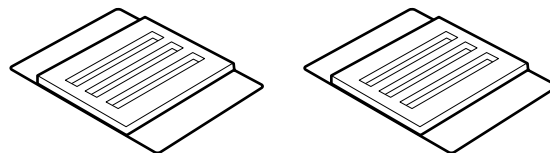

Tabuleiro de polipropileno ou polietileno em metal ou plástico (disponível no mercado)

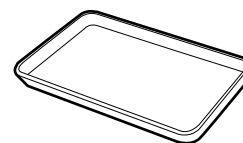

Utilizar para colocar utensílios de limpeza, consumíveis removidos, ou limpador de tinta no recipiente fornecido com a impressora.

Pano macio (disponível no mercado)

Usar para limpar a superfície dentada. Usar material que não seja suscetível de criar sujidade ou eletricidade estática.

Precauções relativamente à manutenção

Tenha em atenção os pontos seguintes quando limpar e substituir peças.

Manutenção

Advertência:

- Durante as operações de manutenção, use equipamentos de protecção, incluindo óculos, luvas e uma máscara.
Caso a tinta, tinta residual ou o produto de limpeza de tinta entrar em contacto com a sua pele, olhos ou boca, realize de imediato as seguintes ações:*
 - Se o fluido aderir à pele, lave-a de imediato com água ensaboada em abundância. Se notar alguma reação a desenvolver-se na área afetada, consulte imediatamente um médico qualificado.*
 - Se a tinta entrar em contacto com os olhos, lave-os imediatamente com água. Não seguir esta precaução pode resultar numa ligeira inflamação ou fazer com que os olhos fiquem injectados de sangue. Consultar um médico qualificado em caso de qualquer outro problema.*
 - Se o líquido entrar na sua boca, consulte o médico o mais rápido possível.*
 - Se ingerir, não induza o vômito. Consulte um médico o mais rápido possível. Se induzir o vômito, o vômito pode entrar na traqueia, o que representa um risco agravado.*
 - Guarde as unidades de alimentação de tinta, resíduos de tintas ou limpador de tinta num local que fique fora do alcance das crianças.*
- Retire o suporte da impressora antes de continuar.
- Nunca toque nas cintas, placas de circuitos ou peças que não necessitam de ser limpas. Não seguir esta precaução pode resultar numa avaria ou na redução da qualidade de impressão.
- Não utilize mais nada além do palito de limpeza fornecido ou de consumo. Outros tipos de espátulas que produzem algodão, danificam a cabeça de impressão.
- Utilize sempre espátulas novas. A reutilização de espátulas pode tornar as manchas ainda mais difíceis de remover.
- Não toque nas pontas das espátulas. A oleosidade natural das mãos pode danificar a cabeça de impressão.
- Não utilizar nada além do produto de limpeza de tinta especificado para limpar a estação de tapagem ou o absorvedor. A utilização de outros produtos pode resultar numa avaria ou na redução da qualidade de impressão.
- Toque num objecto metálico antes de começar a trabalhar para descarregar a electricidade estática.

Realizar a Manutenção Regular

Limpar a estação de tapagem e o absorvor

Limpar a estação de tapagem uma vez por mês. Poderá ser necessário limpar com mais frequência de acordo com o ambiente e o suporte utilizado.

Leia o seguinte antes de iniciar este procedimento.

 “Precauções relativamente à manutenção” na página 58

- 1 Pressione  no ecrã, e a seguir pressione **Limpar as peças que requerem manutenção — Estação de tapagem/Limpador**.
- 2 Pressione **Seguinte — Iniciar**.
A cabeça de impressão desloca-se até à posição de limpeza.
- 3 Abra a Tampa De Manutenção.

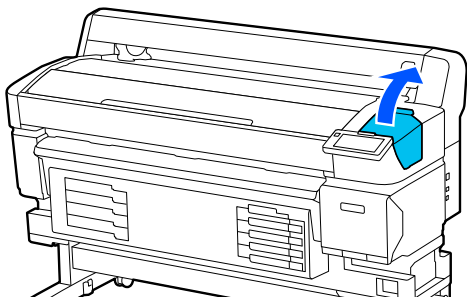

- 4 Despeje o produto de limpeza de tinta no copo até à primeira linha do copo.
Recomendamos trabalhar num tabuleiro ou numa superfície semelhante para evitar a contaminação da área circundante.

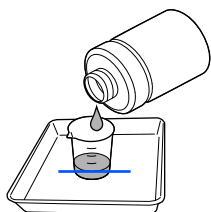

- 5 Humedeça a vara de limpeza com o limpador de tinta.
Não deixar que o limpador de tinta caia da vara de limpeza.

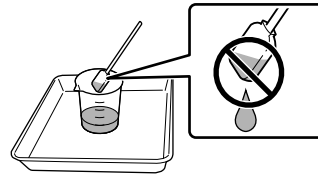

- 6 Utilize a vara de limpeza para limpar qualquer tinta ou algodão das extremidades da estação de tapagem.
Limpe as três áreas indicadas na ilustração abaixo.

Extremidades externas

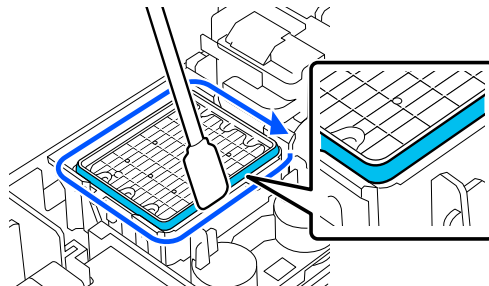

Extremidades superiores

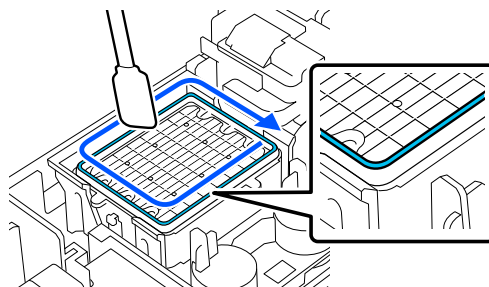

Extremidades internas

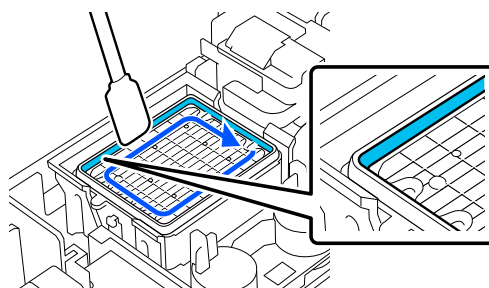

Manutenção

- 7** Utilize a vara de limpeza para limpar qualquer tinta ou algodão da parte do absorvedor mostrada na ilustração.

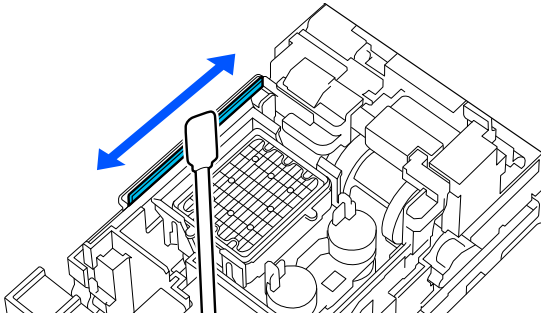

- 8** Feche a Tampa De Manutenção, e a seguir pressione **Conc.**

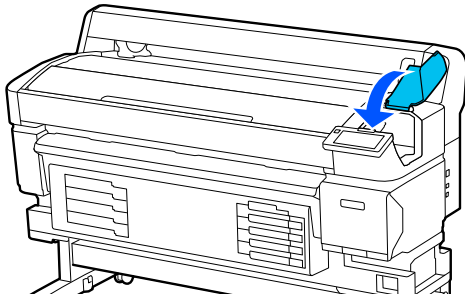

Limpeza da Superfície dentada

A superfície dentada fica suja quando as partículas de papel ou tinta aderem à mesma. Recomendamos limpar a superfície denteada uma vez por mês, porque o suporte vai ficar sujo se existir tinta presa à superfície dentada.

Poderá ser necessário limpar com mais frequência de acordo com o ambiente e o suporte utilizado.

Leia o seguinte antes de iniciar este procedimento.

 [“Precauções relativamente à manutenção” na página 58](#)

- 1** Após remover o suporte, certifique-se de que a impressora está desligada e que o ecrã está desligado. Em seguida, desligue o cabo de alimentação da tomada.
- 2** Após desligar o cabo de alimentação, aguarde um minuto.

- 3** Abra a Tampa Da Impressora e utilize um pano limpo e macio para limpar com cuidado todo o pó e sujidade existentes no interior da impressora.

Limpe cuidadosamente a superfície dentada. Para evitar espalhar a sujidade, limpe do interior para o exterior. Se a sujidade não sair, limpe-a com um pano macio e limpo, humedecido em detergente pouco concentrado. Em seguida, limpe o interior da impressora com um pano macio e seco.

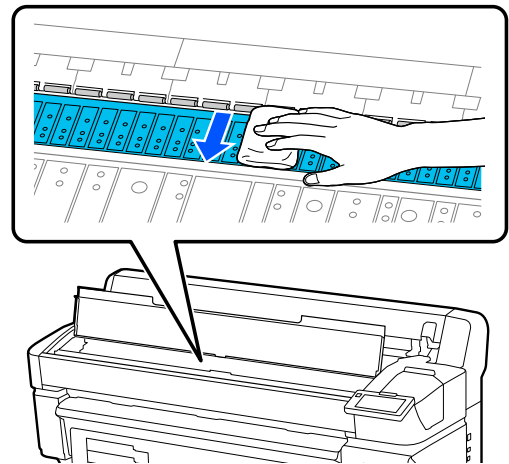

Importante:

Tenha o cuidado de não tocar nos tubos de tinta que se encontram no interior da impressora; caso contrário, a impressora pode ficar danificada.

- 4** Se se acumularem algumas partículas de papel (que parecem pó branco) no rolo, utilize um palito ou algo semelhante para as empurrar para dentro.

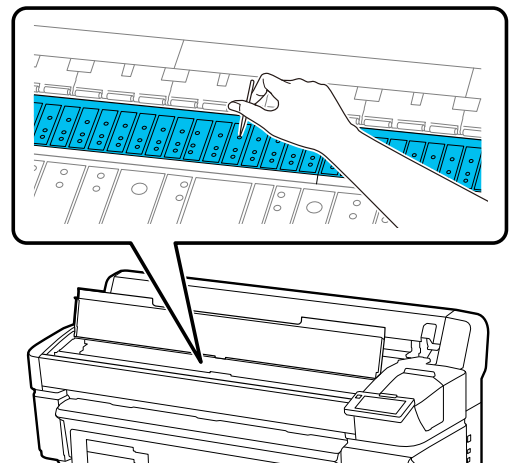

Manutenção

- 5** Quando terminar a limpeza, feche a Tampa Da Impressora.

A superfície de impressão ainda está suja mesmo depois de limpar a superfície dentada

Siga os passos abaixo para limpar o rolete ao colocar e ejetar o suporte.

- 1** Ligue a impressora e coloque o suporte mais largo disponível.

 [“Colocar o suporte” na página 38](#)

- 2** Prima a tecla .

O suporte é alimentado enquanto pressionar o botão . Se o suporte não estiver sujo, a limpeza termina.

Corte o suporte quando a limpeza estiver concluída.

 [“Cortar suporte” na página 45](#)

Limpar a Abertura para ventilação

Limpe a Abertura para ventilação uma vez por mês ou quando houver pó visível acumulado. Use um aspirador para remover o pó da Abertura para ventilação.

Importante:

Se a Abertura para ventilação não estiver limpa, a temperatura no interior da impressora pode aumentar e provocar avarias.

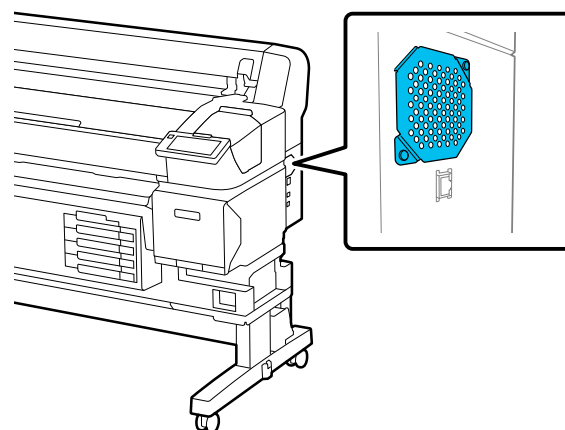

Agite as Unidades de alimentação de tinta regularmente

Se for exibida uma mensagem a informar que está na hora de agitar a tinta, retire a unidade de alimentação de tinta imediatamente e agite-a.

Importante:

Devido às características das unidades de alimentação de tinta e da tinta usada nesta impressora, são propensas à sedimentação (depósito de componentes no fundo do líquido). Se a tinta assentar, podem verificar-se casos de desnível e obstrução dos jatos. Agite as unidades de alimentação de tinta regularmente após a sua instalação.

Após instalar uma unidade de alimentação de tinta na impressora, é exibida uma mensagem a pedir para agitar a unidade com a seguinte regularidade.

- Tinta preto de alta densidade: uma vez por semana
- Outras tintas: uma vez a cada três semanas

Manutenção

Precauções ao agitar

- ❑ Ao agitar a unidade de abastecimento de tinta, coloque-a no tabuleiro da unidade de alimentação de tinta e agite-a para cima e para baixo a um ângulo de cerca de 60 graus, 5 vezes em 5 segundos, como mostrado na ilustração abaixo.

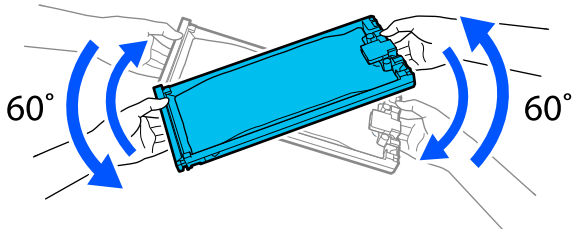

- ❑ Não agite nem balance as unidades de alimentação de tinta ou tabuleiros das unidades de alimentação de tinta com força quando tiverem unidades de alimentação de tinta. A tinta pode vaziar.

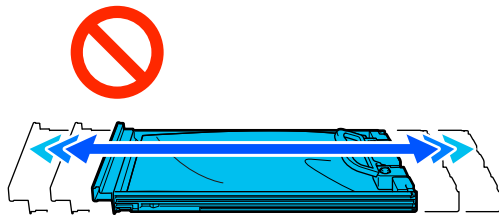

- ❑ As unidades de alimentação de tinta removidas podem ter tinta acumulada à volta da porta de fornecimento, logo, tenha cuidado para não sujar de tinta a área circundante ao remover as unidades de fornecimento de tinta.

Agitar

Se for exibida uma mensagem a informar que está na hora de agitar a tinta, pode verificar o procedimento no painel de controlo enquanto agita a unidade de alimentação de tinta.

- 1 No ecrã, pressione o estado da área dos consumíveis.

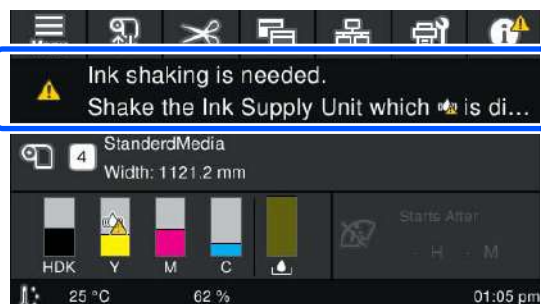

- 2 Na **Lista de mensagens**, pressione a mensagem que o informa que está na hora de agitar a tinta.

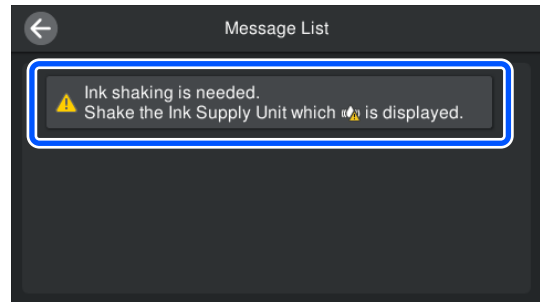

- 3 Pressione **Como...** para ver o procedimento. Siga as instruções apresentadas no ecrã para realizar o procedimento.

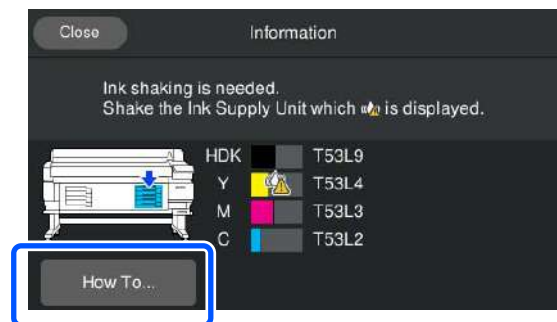

Substituir as unidades de alimentação de tinta

Precauções ao substituir

! Importante:

A Epson recomenda a utilização de uma unidade de alimentação de tinta original Epson. A Epson não pode garantir a qualidade ou fiabilidade de tinta não genuína. A utilização de tinta não genuína pode causar danos que não são cobertos pelas garantias Epson e, em determinadas circunstâncias, provocar o funcionamento irregular da impressora. É possível que a informação sobre os níveis de tinta não genuína não seja apresentada e que a utilização de tinta não genuína fique registada para uma possível utilização no serviço de assistência técnica.

Manutenção

- Se uma das unidades de fornecimento de tinta estiver vazia, não é possível imprimir. Se a tinta acabar durante a impressão, pode continuar a imprimir após substituir a unidade de alimentação de tinta.
Se continuar a utilizar uma unidade de alimentação de tinta quase gasta, poderá ser necessário substituir a unidade de alimentação de tinta durante a impressão. Se a substituir durante a impressão, as cores podem parecer diferentes de acordo como a tinta seca. Se pretende evitar problemas como este, recomendamos substituir a unidade de alimentação de tinta antes de imprimir. Pode continuar a utilizar a unidade de alimentação de tinta no futuro até a unidade de alimentação de tinta esgotar.
- Encaixe todas as unidades de alimentação de tinta nos tabuleiros das unidades de alimentação de tinta. Poderá não ser possível imprimir ou pode ocorrer uma avaria se apenas um dos tabuleiros das unidades de alimentação de tinta não conter uma unidade de alimentação de tinta.
- Ao agitar a unidade de abastecimento de tinta, coloque-a no tabuleiro da unidade de alimentação de tinta e agite-a para cima e para baixo a um ângulo de cerca de 60 graus, 10 vezes em 10 segundos, como mostrado na ilustração abaixo.

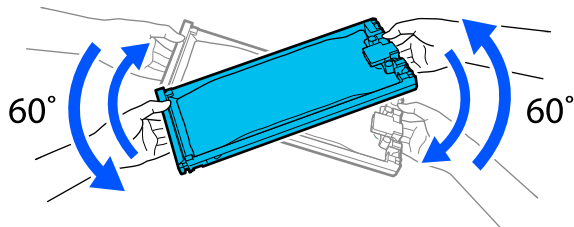

- Quando o suporte estiver preso à unidade de enrolamento automático, corte o suporte antes de substituir a unidades de alimentação de tinta.
 “Cortar suporte” na página 45
- Poderá não ser possível utilizar o dispositivo de corte incorporado se substituir a unidade de alimentação de tinta enquanto a impressora estiver ligada. Corte o suporte com tesouras normais.

Nota:

As unidades de alimentação de tinta contêm componentes que ajudam a manter a qualidade da impressão. Estes componentes não são corpos estranhos.

Procedimento de substituição

Quando for exibida uma mensagem a solicitar a substituição de uma unidade de alimentação de tinta

Pressione **Como...** É possível verificar o procedimento no painel de controlo enquanto substitui a unidade de alimentação de tinta.

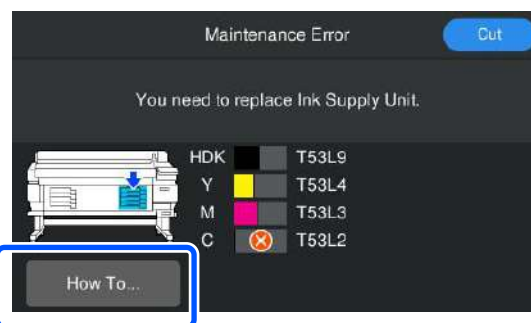

Quando precisar de substituir uma unidade de alimentação de tinta porque a quantidade de tinta restante é demasiado baixa para o trabalho de impressão

- Mova o Interruptor De Bloqueio para a cor que pretende substituir para desbloquear.

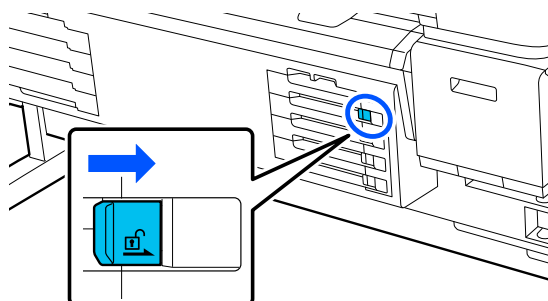

- Pressione **Como...** no ecrã do painel de controlo para ver o procedimento.

Siga as instruções apresentadas no ecrã para realizar o procedimento.

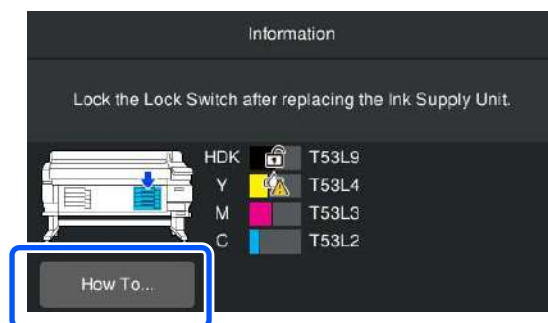

Eliminação da tinta residual

Precauções ao substituir o Waste Ink Bottle (Frasco de tinta residual)

- ❑ Certifique-se de que o tubo de resíduos de tinta está inserido no bocal da garrafa de resíduos de tinta. Verifique se a tampa está presa perto da boca do frasco. Se houver uma folga, a tinta residual pode salpicar e manchar a área circundante.

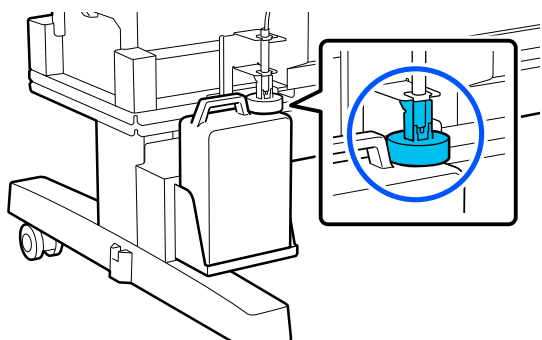

- ❑ Irá precisar da tampa para o Waste Ink Bottle (Frasco de tinta residual) quando proceder ao tratamento da tinta residual. Guarde a tampa num local seguro; não a deite fora.
- ❑ A não ser que sejam exibidas instruções no ecrã para o fazer, nunca retire o Waste Ink Bottle (Frasco de tinta residual) durante a impressão ou quando estiver a realizar a Limpeza da cabeça de impressão. Os desperdícios de tinta podem verter.

Substituir a Waste Ink Bottle (Frasco de tinta residual)

Existem dois métodos para substituir o Waste Ink Bottle (Frasco de tinta residual) como descrito abaixo. Utilize o método de substituição adequado à sua situação.

Leia o seguinte antes de iniciar este procedimento.

“Precauções relativamente à manutenção” na página 58

Quando for exibida uma mensagem indicando que é necessário substituir o Waste Ink Bottle (Frasco de tinta residual)

Substitua o frasco de tinta residual por um novo imediatamente.

Quando a mensagem for exibida, pressione **Como...** É possível verificar o procedimento no painel de controlo enquanto substitui a frasco de tinta residual.

Importante:

Quando a mensagem **O frasco de tinta residual aproxima-se do final da sua vida útil.** for exibida, prepare um frasco de tinta residual o mais rapidamente possível.

Consulte as informações a seguir ao substituir o frasco de tinta residual nesta fase do procedimento.

“Quando quiser substituí-lo a qualquer altura” na página 65

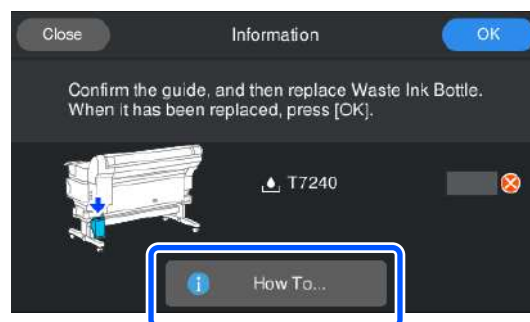

Quando quiser substituí-lo a qualquer altura

Quando quiser substituir o frasco de tinta residual devido a operações noturnas, etc., antes de a mensagem ser exibida indicando que é necessário substituir o frasco, siga os passos abaixo para substituir o frasco de tinta residual. Se não seguir os passos abaixo, não receberá uma mensagem a advertir para a necessidade de substituir o frasco.

- 1 Pressione no ecrã, e a seguir pressione **Substituir frasco de tinta residual.**

Manutenção

- 2** Pressione **Como...** para ver o procedimento. Siga as instruções apresentadas no ecrã para realizar o procedimento.

Manutenção da cabeça de impressão

Se a tinta continuar a escorrer para as impressões, mesmo após realizar a Limpeza da cabeça de impressão várias vezes, utilize o Head Maintenance Kit (Kit caixa de manutenção) para limpar a cabeça de impressão.

Prepare os itens seguintes antes de começar.

Leia o seguinte antes de iniciar este procedimento.

 [“Precauções relativamente à manutenção” na página 58](#)

- 1** Pressione  no ecrã, e a seguir pressione **Limpar as peças que requerem manutenção — cabeça de impressão.**

O menu Manutenção é exibido.

- 2** Pressione **Seguinte — Iniciar.**
A cabeça de impressão move-se.

- 3** Abra a Tampa Da Impressora.

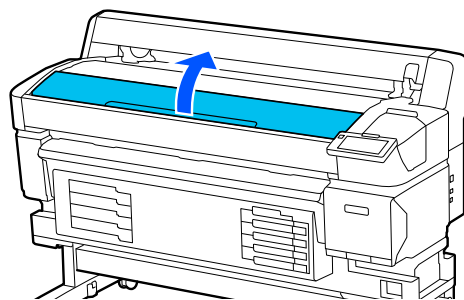

- 4** Retire a parte de trás dos dois kits de manutenção da cabeça.

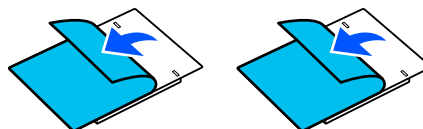

Manutenção

- 5** Fixe os kits de manutenção da cabeça a cada um dos lados da cabeça de impressão.

Posição de colocação

Afaste-os ligeiramente da cabeça de impressão como mostrado na ilustração.

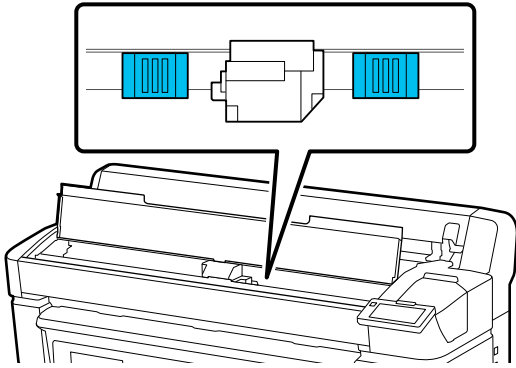

Método de colocação

Coloque os kits de manutenção da cabeça pressionando a extremidade dos kits contra o rolo.

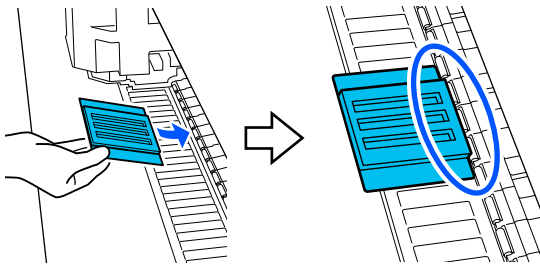

! **Importante:**

- Coloque os kits de manutenção da cabeça de modo a que não haja folgas entre os kits e o rolo. A limpeza não será realizada corretamente se os kits não forem colocadas corretamente.
- Não mover a cabeça de impressão manualmente. Pode provocar danos.

- 6** Passe o dedo nas áreas indicadas na ilustração para fixar os kits de manutenção da cabeça no lugar.

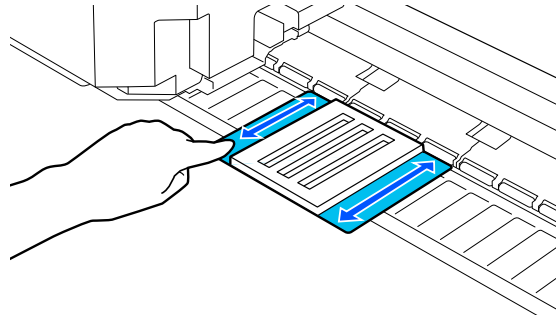

! **Importante:**

Fixar as partes adesivas dos kits de manutenção da cabeça de modo a que não existam peças que não estejam coladas. Não faça demasiado força na almofada de limpeza. Pode danificar a superfície dentada.

- 7** Feche a Tampa Da Impressora, e a seguir pressione **Continuar**.

A manutenção da cabeça de impressão é iniciada.

! **Importante:**

Não abrir a Tampa Da Impressora durante a limpeza. A lavagem para se a tampa for aberta.

- 8** Quando for exibida uma mensagem a solicitar a substituição do Head Maintenance Kit (Kit caixa de manutenção) no ecrã do painel de controlo, abra a Tampa Da Impressora.

- 9** Retire os kits de manutenção da cabeça.

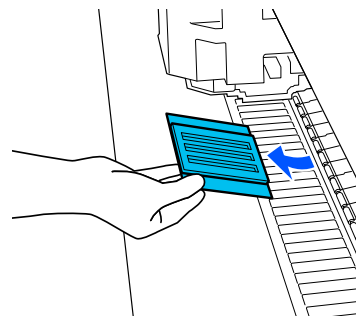

Manutenção

Importante:

- Retire-as cuidadosamente para não sujar a área circundante.
- Verifique a superfície dentada e limpar se estiver suja.
[🔗 “Limpeza da Superfície dentada” na página 61](#)

Não reutilize o Head Maintenance Kit (Kit caixa de manutenção).

[🔗 “Manuseio de consumíveis usados” na página 68](#)

- 10** Feche a Tampa Da Impressora, e a seguir pressione **Conc.**

A Limpeza da cabeça de impressão inicia. Quando concluir o procedimento, a Limpeza da cabeça de impressão está concluída.

Substituir a Lâmina do Cortador Automático

Substitua a lâmina do cortador automático se o suporte não for cortado corretamente ou se as margens das secções de corte forem macias.

Lâmina do cortador automático compatível

[🔗 “Opções e Consumíveis” na página 99](#)

Advertência:

Não guarde a lâmina do cortador automático ao alcance das crianças. A lâmina do cortador automático pode causar ferimentos. Cuidado ao substituir a lâmina do cortador automático.

Utilize uma chave de fendas em cruz para substituir a lâmina do cortador automático. Certifique-se de que tem uma chave de fendas em cruz antes de substituir o dispositivo de corte.

Procedimento de substituição

É possível verificar o procedimento no painel de controlo enquanto trabalha.

- 1** Pressione  no ecrã, e a seguir pressione **Substitua a lâmina de corte automático.**

- 2** Pressione **Iniciar**, e a seguir pressione **Como...** para ver o procedimento.

Siga as instruções apresentadas no ecrã para realizar o procedimento.

Nota:

Coloque a lâmina do cortador automático usada num saco ou outro recipiente adequado, e elimine-a de acordo com as leis e regulamentos locais.

Precauções ao substituir a Lâmina do Cortador Automático

- Tenha cuidado para não danificar a lâmina do dispositivo de corte. Se a deixar cair, ou se bater com ela contra objetos duros, ela pode ficar lascada.
- A folha da lâmina do cortador automático protege a lâmina. Não retire a folha durante a substituição da lâmina do cortador automático. Após substituir a lâmina do cortador automático, fica solta quando a lâmina do cortador automático regressar à sua posição original.
- Aperte os parafusos que prendem a lâmina do cortador automático firmemente. Se a lâmina do cortador automático não estiver bem presa, a posição de corte pode mudar ou ficar no ângulo errado.

Manuseio de consumíveis usados

As seguintes peças usadas com tinta são classificadas como lixo industrial.

- Espátula

Manutenção



- Limpador de tinta
- Unidades de alimentação de tinta
- Tinta residual
- Waste Ink Bottle (Frasco de tinta residual)
- Kit caixa de manutenção
- Suporte após a impressão

Elimine os itens em conformidade com as leis e regulamentos locais. Por exemplo, contrate uma empresa de eliminação de resíduos industriais para a eliminação. Nesses casos, envie a ficha de dados de segurança à empresa de eliminação de resíduos industriais.

Pode obtê-la através do sítio Web da Epson da sua área.

Verificação de injetores da cabeça de impressão

Se quiser verificar o estado dos jatos antes de imprimir, ou se vir riscas ou irregularidades nos resultados da impressão, pode imprimir um padrão de verificação e verificá-lo visualmente para confirmar o estado dos jatos.

- 1** Verifique se a impressora está pronta a imprimir, pressione , e a seguir pressione **Verificação de injetores da cabeça de impressão**.
- 2** Pressione **Iniciar**.
O padrão de verificação é impresso.
- 3** Verifique o padrão de verificação.
Se necessário, pressione o botão  para alimentar o suporte para o poder verificar.

Exemplo de jatos limpos

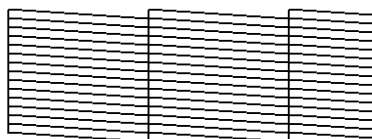

Se não existirem falhas no padrão de verificação, pressione [O].

Exemplo de jatos obstruídos



Se existirem falhas no padrão de verificação, pressione [X], e a seguir realize a Limpeza da cabeça de impressão.

 [“Limpeza da cabeça de impressão” na página 69](#)

Limpeza da cabeça de impressão

Tipos de Limpeza

Estão disponíveis quatro tipos de Limpeza da cabeça de impressão.

Limpeza automática

O nível é alterado automaticamente, de acordo com o estado do entupimento detetado num jato, e a seguir é realizada a limpeza.

Consulte as informações que se seguem sobre como realizar a limpeza.

 [“Realizar a Limpeza da cabeça de impressão” na página 70](#)

Realize a Limpeza da cabeça de impressão como necessário

Se houver lacunas no padrão de verificação do jato, ou se houver riscas nos resultados da impressão, se as cores estiverem erradas, ou se houver gotas de tinta, execute a Limpeza da cabeça de impressão.

Quando a Limpeza da cabeça de impressão estiver concluída, imprima novamente o padrão de verificação dos jatos para verificar o estado dos jatos.

Consulte as informações que se seguem sobre como realizar a Limpeza da cabeça de impressão.

Manutenção

 [“Realizar a Limpeza da cabeça de impressão” na página 70](#)

Realize a Limpeza da cabeça de impressão regularmente

Nas definições de manutenção defina a Limpeza periódica como Ativada para realizar uma Limpeza da cabeça de impressão periódica como medida preventiva antes da ocorrência efetiva da obstrução dos jatos. Defina uma das seguintes Duração de impressão, Contador de impressão, ou Comprimento de impressão como intervalo.

 [“Menu Definições gerais” na página 76](#)

Defina a Limpeza de manutenção

Nas **Configuração de manutenção**, defina a **Limpeza de manutenção** como **Ativado** para realizar a Limpeza da cabeça de impressão automaticamente após um determinado período, para manter a cabeça de impressão em ótimas condições.

 [“Menu Definições gerais” na página 76](#)

Realizar a Limpeza da cabeça de impressão

Realizar a Limpeza automática primeiro. Se não desobstruir os jatos, realize por esta ordem **Limpeza(Leve)** e a seguir **Limpeza(Intensa)** até os jatos estarem desobstruídos.

- 1** Verifique se a impressora está pronta a imprimir, pressione , e a seguir pressione **Limpeza da cabeça de impressão**.
- 2** Selecione um método de limpeza.
Selecione **Limpeza automática** primeiro.
A seguir, selecione **Limpeza(suave)**.
E finalmente, selecione **Limpeza(intensa)**.
- 3** A Limpeza da cabeça de impressão inicia.
Quando a Limpeza da cabeça de impressão estiver concluída é apresentada uma mensagem do resultado da limpeza.
- 4** Verifique a mensagem, e a seguir clique em **OK**.
Se a obstrução for eliminada

Continuar a utilizar normalmente.

Se os jatos ainda estiverem obstruídos

Volte ao passo 1, e realize a **Limpeza(suave)**.
Se os jatos estiverem obstruídos mesmo após realizar a **Limpeza(suave)**, realize a **Limpeza(intensa)**.

Se os jatos estiverem obstruídos mesmo após executar a Limpeza(Intensa)

A impressora requer uma limpeza interna.

Execute o seguinte de acordo com o estado dos resultados de impressão.

Quando surgirem linhas horizontais ou as cores estiverem erradas

 [“Limpar a estação de tapagem e o absorsor” na página 60](#)

Em caso de gotas de tinta

 [“Manutenção da cabeça de impressão” na página 66](#)

Menu do Painel de Controlo

Lista do Menu

Os itens e os parâmetros seguintes podem ser configurados e executados no Menu. Consulte as páginas de referência indicadas para obter mais informações sobre cada item.

Definições gerais

Para obter mais informações sobre estes itens, consulte [☞ “Menu Definições gerais” na página 76](#)

| Item | Parâmetro |
|----------------------------------|---------------------------------------|
| Definições básicas | |
| Brilho do LCD | 1 a 9 |
| Sons | |
| Som botões | 0, 1, 2, 3 |
| Aviso de conclusão | 0, 1, 2, 3 |
| Aviso | |
| Volume | 0, 1, 2, 3 |
| Repetir | Desativado, Até parar |
| Tom de erro | |
| Volume | 0, 1, 2, 3 |
| Repetir | Desativado, Até parar |
| Tipo de som | Padrão1, Padrão2 |
| Aviso Luz de alerta | Ativado, Desativado |
| Temporizador | 1 a 240 |
| Despertar do modo inativo | |
| Tocar na Tela LCD para despertar | Ativado, Desativado, Agendado |
| Definições de data/hora | |
| Data/Hora | |
| Hora de Verão | Desativado, Ativado (Winter, Summer)* |
| Diferença horária | -12:45 a +13:45 |

Menu do Painel de Controlo

| Item | Parâmetro |
|---|---|
| Idioma/Language | Japanese, English, French, Italian, German, Portuguese, Spanish, Dutch, Russian, Korean, Traditional Chinese, Simplified Chinese, Thai, Indonesian, Turkish |
| Cor do plano de fundo | CINZENTO, Preto, Branco |
| Teclado | QWERTY, AZERTY, QWERTZ |
| Configurações da unidade | |
| Unidade de comprimento | M, ft/in |
| Temperatura | °C, °F |
| Conf. Impressora | |
| Margens | |
| Margem direita | 3 a 25 mm (0,12 a 0,98 polegadas) |
| Margem esquerda | 3 a 25 mm (0,12 a 0,98 polegadas) |
| Margem entre páginas | 5 a 999 mm (0,20 a 39,33 polegadas) |
| Margem superior | 5 a 35 mm (0,20 a 1,38 polegadas) |
| Margem inferior | 5 a 150 mm (0,20 a 5,91 polegadas) |
| Detecção de mídia | |
| Detecção de largura | Ativado, Desativado |
| Largura da mídia | 254,0 a 1117,6 mm (10,00 a 44,00 polegadas) |
| Detectar se há papel Inclinado | Ativado, Desativado |
| Verificar bocais entre páginas | |
| Ativado | |
| Tempo de execução | |
| Comprimento de impressão | 1 a 9999 m (3,28 a 32805,12 pés) |
| Página de impressão | 1 a 9999 páginas |
| Duração de impressão | 1 a 9 999 minutos |
| Desativado | |
| Impressão de informações | |
| Inform.Restantes do Rolo do Meio de impressão | Ativado, Desativado |
| Informações de impressão | Ativado, Desativado |
| Definições de corte | |
| Cortar automaticamente | Ativado, Desativado |
| Restaurar predefinições | Definições de rede, Limpar todos os dados e definições |

Menu do Painel de Controlo

| Item | Parâmetro |
|---|---|
| Configuração de manutenção | |
| Configuração de limpeza | |
| Limite dos bocais obstruídos | 1 a 10 |
| Contagem máx. de repetição de limpeza | 0, 1, 2 |
| Limpeza periódica | |
| Ativado | |
| Tempo de execução | |
| Duração de impressão | 1 a 9 999 minutos |
| Página de impressão | 1 a 9999 páginas |
| Comprimento de impressão | 1 a 9999 m (3,28 a 32805,12 pés) |
| Nível de limpeza | Claro, Intenso |
| Desativado | |
| Ações além do limiar de bocais ausentes | Parar impressão, Mostrar alerta, Limpeza automática |
| Limpeza de manutenção | Ativado, Desativado |
| Definições de rede | |
| Estado da rede | Estado da Rede com Fios, Impr. pág. de est. |
| Avançado | |
| Nome do Dispositivo | |
| Configuração TCP/IP | Auto, Manual |
| Servidor proxy | Não utilizar, Utilizar |
| Endereço IPv6 | Activar, Desactivar |
| Velocidade de ligação & Duplex | Auto, 100BASE-TX Auto, 10BASE-T Half Duplex, 10BASE-T Full Duplex, 100BASE-TX Half Duplex, 100BASE-TX Full Duplex |
| Redirecionar HTTP para HTTPS | Activar, Desactivar |
| Desativar IPsec/Filtro de IP | |
| Desativar IEEE802.1X | |

* Exibido apenas nos modelos SC-F6470/SC-F6470H.

Definições de mídia

Para obter mais informações sobre estes itens, consulte  [“Menu Definições de mídia” na página 83](#)

| Item | Parâmetro |
|-------------------|-----------|
| Definições atuais | |

Menu do Painel de Controlo

| Item | Parâmetro |
|------------------------------------|---|
| Mídia | 01 XXXXXXXXXXXX a 10 XXXXXXXXXXXX |
| Tipo de mídia | |
| Largura da mídia | |
| Configurações avançadas | |
| Ajustes de impressão | |
| Aj. aliment. de mídia | Manual(Padrão), Manual(Medição) |
| Alinham. cab. impressão | |
| Gerenciamento de mídia | |
| 01 XXXXXXXXXXXX a 10 XXXXXXXXXXXX | |
| Alterar o nome | |
| Tipo de mídia | Fino 50g/m2, Semi-espesso 70g/m2, Espesso 120g/m2 |
| Definições avançadas | |
| Tempo de secagem | |
| Tempo secag. por passagem | 0,0 a 10,0 segundos |
| Tempo secag. por página | 0,0 a 60,0 minutos |
| Espaço de rolo | 1.6, 2.0, 2.5 |
| Tensão de alimentação | Lv1 a Lv5 |
| Sucção De Papel | Lv0 a Lv6 |
| Redução de distorção | Ativado, Desativado |
| Prevenção de colagem | Ativado, Desativado |
| Tensão de recuo* | Lv1 a Lv6 |
| Reduzir traço de impressão | Desativado, Claro, Médio, Intenso |
| Gestão da quantidade restante | |
| Gestão da quantidade restante | Ativado, Desativado |
| Quant. restante | 1,0 a 9999,9 m (3,3 a 32808,1 pés) |
| Alerta de quantidade restante | 1,0 a 999,5 m (3,3 a 3279,2 pés) |
| Gestão de comprimento de impressão | |
| Reposição automática | Desativado, Após a última página |
| Reposição manual | |

* Exibido quando a Unidade de rebobinagem automática está instalada.

Menu do Painel de Controlo

Manutenção

Para obter mais informações sobre estes itens, consulte [☞ “Menu Manutenção” na página 87](#)

| Item | Parâmetro |
|---|---|
| Verificação de injetores da cabeça de impressão | |
| Limpeza da cabeça de impressão | Limpeza automática, Limpeza(Leve), Limpeza(Intensa) |
| Limpar as peças que requerem manutenção | cabeça de impressão, Estação de tapagem/Limpador |
| Substituir frasco de tinta residual | |
| Substituir a Lâmina do cortador automático | |

Estado do consumível

Detalhes sobre o menu [☞ “Menu Estado do consumível” na página 87](#)

Informações de peças de substituição

Detalhes sobre o menu [☞ “Menu Informações de peças de substituição” na página 88](#)

Estado da impressora

Detalhes sobre o menu [☞ “Estado da impressora Menu” na página 88](#)

| Item | Parâmetro |
|------------------------|---|
| Versão de firmware | Impressora, Auto Take-up Reel Unit |
| Nome Impres. | |
| Log de erro fatal | |
| Relatório de operação | Área de impressão total, Comprimento total de suporte alimentado, Total de passagens do carreto |
| Auto Take-up Reel Unit | |

Menu do Painel de Controlo

Detalhes do Menu

Menu Definições gerais

* Indica as definições padrão.

| Item | Parâmetro | Explicação |
|--------------------|-------------|--|
| Definições básicas | | |
| Brilho do LCD | 1 a 9 (9*) | Ajusta o brilho do ecrã do painel de controlo. |
| Sons | | |
| Som botões | 0 | Define o volume dos sons quando o botão de alimentação e o ecrã do painel de controlo são acionados. |
| | 1* | |
| | 2 | |
| | 3 | |
| Aviso de conclusão | 0 | Define o volume dos sons ao concluir os trabalhos de impressão ou de manutenção. |
| | 1 | |
| | 2 | |
| | 3* | |
| Aviso | | |
| Volume | 0 | Define o volume e as repetições de sons quando estiver na hora de substituir os consumíveis. |
| | 1 | |
| | 2* | |
| | 3 | |
| Repetir | Desativado* | |
| | Até parar | |





Menu do Painel de Controlo

| Item | Parâmetro | Explicação |
|----------------------------------|----------------------|---|
| Sinal sonoro de erro | | |
| Volume | 0 | Define o volume e as repetições de sons quando ocorre um erro e a impressão não pode continuar. |
| | 1 | |
| | 2 | |
| | 3* | |
| Repetir | Desativado | |
| | Até parar* | |
| Tipo de som | Padrão1* | Define o tipo de sons. É possível definir os sons que são fáceis de ouvir no ambiente operacional da impressora. |
| | Padrão2 | |
| Aviso Luz de alerta | Ativado* | Define se a lâmpada de alerta liga ou não (Ativado/Desativado) ao receber uma notificação de erro. |
| | Desativado | |
| Temporizador | 1 a 240 (15*) | <p>Definir quanto tempo até a impressora entrar em modo de repouso quando não forem recebidas tarefas de impressão e não forem detetados erros. Quando a impressora entra no modo inativo, o ecrã do painel de controlo desliga-se e os motores internos e outras peças desligam-se para reduzir o consumo de energia.</p> <p>Para reativar o visor do painel de controlo, pressione um botão qualquer do painel de controlo, exceto ⏻. Contudo, o visor do painel de controlo volta a desligar-se se não forem executadas nenhuma operação durante mais 30 segundos nestas condições. A impressora só é reativada completamente quando chega uma tarefa de impressão ou quando é efetuada outra operação relacionada com o hardware da impressora.</p> |
| Despertar do modo inativo | | É possível definir como ativar a impressora do modo de suspensão. |
| Tocar na Tela LCD para despertar | | |
| Ativado* | | |
| Desativado | | |
| Agendado | 0:00 às 23:45 | |
| Definições de data/hora | | |
| Data/Hora | | Defina o relógio integrado na impressora. A hora definida aqui é apresentada no ecrã inicial. Esta hora também é utilizada para os registos de trabalhos e o estado da impressora, conforme indicado em Epson Edge Dashboard. |
| Hora de Verão | Desativado (Winter)* | Define a hora de verão. Winter e Summer só são exibidos nos modelos SC-F6470/SC-F6470H. |
| | Ativado (Summer) | |
| Diferença horária | -12:45 a +13:45 | Definir as diferenças de hora com a hora universal coordenada (UTC) em intervalos de 15 minutos. Em ambientes de rede com fuso horário diferente, defina como necessário ao administrar a impressora. |

Menu do Painel de Controlo

| Item | Parâmetro | Explicação |
|------------------------|---------------------|--|
| Idioma/Language | Japanese | Selecione a língua a utilizar no visor do painel de controlo. |
| | English* | |
| | French | |
| | Italian | |
| | German | |
| | Portuguese | |
| | Spanish | |
| | Dutch | |
| | Russian | |
| | Korean | |
| | Traditional Chinese | |
| | Simplified Chinese | |
| | Thai | |
| | Indonesian | |
| Turkish | | |
| Cor de fundo | CINZENTO | Selecione o esquema de cores utilizado no ecrã do painel de controlo. É possível definir um esquema de cores que seja fácil de ver no ambiente em que a impressora está instalada. |
| | Preto* | |
| | Branco | |
| Teclado | QWERTY* | Selecione o esquema de teclado para a janela de introdução de texto exibida, por exemplo, ao inserir nomes para registar as Definições de mídia. |
| | AZERTY | |
| | QWERTZ | |
| Definições de unidades | | |
| Unidade de comprimento | M* | Selecione as unidades de comprimento a utilizar no visor do painel de controlo e aquando da impressão de modelos de teste. |
| | ft/in | |
| Temperatura | °C* | Selecione as unidades de temperatura a utilizar no visor do painel de controlo. |
| | °F | |

Menu do Painel de Controlo

| Item | Parâmetro | Explicação |
|-----------------------------|---|---|
| Conf. Impressora | | |
| Margens | | |
| Margem direita | 3 a 25 mm (3*) (0,12 a 0,98 polegadas [0,12*]) | Define a largura da margem direita quando o suporte estiver colocado na impressora. Para obter mais informações, consulte a secção indicada a seguir.  "Área de impressão" na página 52 |
| Margem esquerda | 3 a 25 mm (3*) (0,12 a 0,98 polegadas [0,12*]) | Define a largura da margem esquerda quando o suporte estiver colocado na impressora. Para obter mais informações, consulte a secção indicada a seguir.  "Área de impressão" na página 52 |
| Margem entre páginas | 5 para 999 mm (10*) (0,20 a 39,33 polegadas [0,39*]) | Define a margem entre as páginas impressas. Para trabalhos de impressão de página única, esta é a margem colocada entre tarefas. |
| Margem superior | 5 para 35 mm (15*) (0,20 a 1,38 polegadas [0,59*]) | Define a altura da margem superior quando o suporte estiver colocado na impressora. Para obter mais informações, consulte a secção indicada a seguir.  "Área de impressão" na página 52 |
| Margem inferior | 5 para 150 mm (15*) (0,20 a 5,91 polegadas [0,59*]) | Define a altura da margem inferior quando o suporte estiver colocado na impressora. Para obter mais informações, consulte a secção indicada a seguir.  "Área de impressão" na página 52 |
| Detecção de mídia | | |
| Deteção de largura | Ativado* | Selecione se pretende ou não detetar a largura do suporte (Ativado)/ (Desativado). Tente definir como Desativado ao imprimir, se forem apresentados erros de largura do suporte, mesmo que o suporte esteja carregado corretamente. No entanto, recomendamos definir como Ativado ao usar a impressora. As definições alteradas são refletidas quando o suporte é colocado novamente. |
| | Desativado | |
| Largura da mídia | 254,0 a 1117,6 mm (254,0*) (10,00 a 44,00 polegadas [10,00*]) | Quando a Deteção de largura for definida como Desativado , certifique-se de que a largura do suporte é definida corretamente de acordo com a largura do suporte colocado. As definições alteradas são refletidas quando o suporte é colocado novamente. Se a largura correta do suporte não estiver definida, a impressora pode imprimir para além das margens do suporte. A tinta utilizada fora das extremidades do suporte suja o interior da impressora. |
| Detetar inclinação do papel | Ativado* | Selecione se a impressora deve parar a impressão e exibir um erro (Ativado) ou se a impressora continuará a imprimir (Desativado) ao detetar suporte inclinado. Ativado é recomendado na maioria das circunstâncias, pois o suporte inclinado pode fazer com que a impressora encrave. |
| | Desativado | |

Menu do Painel de Controlo

| Item | Parâmetro | Explicação |
|---|---|--|
| Verificar jatos entre páginas | | |
| Ativado | | <p>Ao definir Ativado, é impresso periodicamente um padrão de verificação do jato no tempo especificado. Quando a impressão termina, pode inspecionar visualmente o padrão de verificação para determinar se existem faixas ou irregularidades na impressão anterior ou seguinte.</p> <p>Selecione um Comprimento de impressão, Páginas, ou Duração de impressão para definir o tempo de impressão do padrão de verificação.</p> |
| Tempo de execução | | |
| Comprimento de impressão | 1 a 9999 m (99 m*) (3,28 a 32805,12 pés [324,80 pés*]) | |
| Página de impressão | 1 a 9999 páginas | |
| Duração de impressão | 1 a 9 999 minutos | |
| Desativado* | | |
| Impressão de informações | | |
| Inform.Restantes do Rolo do Meio de impressão | Ativado | <p>Imprime informações, tais como a quantidade restante de suporte, quando o suporte é removido ou substituído.</p> <p>Quando Inform.Restantes do Rolo do Meio de impressão estiver definido co-mo Ativado, o valor restante é impresso no lado não utilizado da posição de corte. As seguintes informações são impressas. Para imprimir as informações restantes de suporte, defina Gestão da quantidade restante em Definições de mídia como Ativado.</p> <ul style="list-style-type: none"> <input type="checkbox"/> Modelo: nome de modelo da impressora <input type="checkbox"/> N.º de série: número de série da impressora <input type="checkbox"/> Imprimir dados: data e hora de impressão <input type="checkbox"/> N.º de banco: número de suporte ao imprimir <input type="checkbox"/> Tipo de mídia: tipo de suporte registado no número de suporte ao imprimir <input type="checkbox"/> Largura do suporte: valor da largura de suporte detetado automaticamente <input type="checkbox"/> Quantidade restante: quantidade restante de suporte |
| | Desativado* | |
| Informações de impressão | Ativado | <p>Quando as Informações de impressão são definidas como Ativado, as informações que se seguem são impressas no lado impresso da posição de corte.</p> <ul style="list-style-type: none"> <input type="checkbox"/> Modelo: nome de modelo da impressora <input type="checkbox"/> N.º de série: número de série da impressora <input type="checkbox"/> Versão de firmware: versão de firmware da impressora <input type="checkbox"/> Imprimir dados: data e hora de impressão <input type="checkbox"/> N.º de banco: número da definição de suporte ao imprimir <input type="checkbox"/> Tipo de mídia: tipo de suporte registado no número da definição de suporte ao imprimir <input type="checkbox"/> Largura de mídia: valor da largura de suporte detetado automaticamente <input type="checkbox"/> Comprimento de impressão: quantidade de suporte utilizado |
| | Desativado* | |

Menu do Painel de Controlo

| Item | Parâmetro | Explicação |
|-------------------------|------------------------------------|---|
| Definições de corte | | |
| Cortar automaticamente | Ativado* | Selecione se pretende ou não (Ativado/Desativado) cortar automaticamente o suporte usando o cortador incorporado sempre que uma página for impressa. |
| | Desativado | |
| Restaurar predefinições | Definições de rede | Ao executar Definições de rede recupera todos os itens de Avançado no menu das definições de rede para os seus valores de configuração padrão. |
| | Limpar todos os dados e definições | Ao executar Limpar todos os dados e definições restaura todas as definições para os seus valores de definição padrão. |

Menu do Painel de Controlo

| Item | Parâmetro | Explicação |
|---|--|--|
| Configuração de manutenção | | |
| Configuração de limpeza | | |
| Limite dos bocais obstruídos | 1 a 10 (1*) | A impressora monitoriza o estado dos jatos da cabeça de impressão antes de a impressão iniciar, portanto, defina a operação para quando os jatos entupidos (falta de jatos) forem detetados durante a monitorização. Quando o número de jatos entupidos detetados excede o número definido em Limite dos bocais obstruídos , a Limpeza da cabeça de impressão é executada como parte da manutenção. Contagem máx. de repetição de limpeza define o número de vezes que a manutenção pode ser testada novamente se os jatos entupidos não forem limpos após a realização da manutenção. |
| | 0* | |
| | 1 | |
| Contagem máx. de repetição de limpeza | 2 | |
| | | |
| Limpeza periódica | | Ao definir Ativado , a limpeza é realizada no intervalo definido para Duração de impressão , Contador de Imprimir , ou Comprimento de impressão em Tempo de execução . Neste momento, a limpeza é realizada ao nível definido em Nível de limpeza . |
| Ativado | | |
| Tempo de execução | | |
| Duração de impressão | 1 a 9 999 minutos | |
| Página de impressão | 1 a 9999 páginas | |
| Comprimento de impressão | 1 a 9999 m (100 m*) (3,28 a 32805,12 pés [328,08 pés*]) | |
| Nível de limpeza | Claro* | |
| | Intenso | |
| Desativado* | | |
| Ações além do limiar de bocais ausentes | Parar impressão | |
| | Mostrar alerta* | Ao definir Parar impressão a mensagem A manutenção automática de jatos detetou que o número permitido de jatos obstruídos foi excedido. A qualidade da impressão poderá diminuir. é exibida no ecrã do painel de controlo, a impressão é parada e a impressora fica no modo de suspensão. Ao definir Mostrar alerta , a impressão continua sem parar enquanto a mensagem continua a ser exibida. |
| | Limpeza automática | |
| Limpeza de manutenção | Ativado* | Ao definir Ativado , a Limpeza da cabeça de impressão é executada automaticamente quando a impressora não é utilizada durante um período de tempo especificado. Esta limpeza ejeta tinta sedimentada nos tubos de tinta para evitar que a qualidade de impressão diminua. |
| | Desativado | |

Menu do Painel de Controlo





| Item | Parâmetro | Explicação |
|--------------------------------|-------------------------|---|
| Definições de rede | | |
| Estado da rede | Estado da Rede com Fios | É possível verificar conjuntos de várias informações em configurações de rede que estão definidas em Avançado . |
| | Impr. pág. de est. | Ao seleccionar Impr. pág. de est. , será impressa uma lista. |
| Avançado | | |
| Nome do Dispositivo | | Faça uma variedade de configurações de rede. |
| Configuração TCP/IP | Auto | |
| | Manual | |
| Servidor proxy | Não utilizar | |
| | Utilizar | |
| Endereço IPv6 | Activar* | |
| | Desactivar | |
| Velocidade de ligação & Duplex | Auto* | |
| | 100BASE-TX Auto | |
| | 10BASE-T Half Duplex | |
| | 10BASE-T Full Duplex | |
| | 100BASE-TX Half Duplex | |
| | 100BASE-TX Full Duplex | |
| Redirecionar HTTP para HTTPS | Activar* | |
| | Desactivar | |
| Desativar IPsec/Filtro de IP | | Utilize o software pré-instalado Web Config para ativar esta definição. |
| Desativar IEEE802.1X | | Só é possível desativar a configuração a partir daqui. Consulte as informações que se seguem para saber mais detalhes sobre como iniciar a Web Config.  "Utilizar o Web Config" na página 34 |

Menu Definições de mídia

* Indica as definições padrão.

| Item | Parâmetro | Explicação |
|-------------------|-----------|------------|
| Definições atuais | | |

Menu do Painel de Controlo

| Item | Parâmetro | Explicação |
|------------------------------------|---|--|
| Suporte | 01 XXXXXXXXXXX a 10 XXXXXXXXXXX | Escolha as Definições de mídia a usar. O nome registado é exibido em XXXXXXXXXXX. |
| Tipo de suporte | | Exibe o Tipo de mídia selecionado atualmente. |
| Largura do suporte | | Define os itens de Deteção de mídia . |
| Definições avançadas | | É possível alterar as Definições avançadas para o suporte registado se-lecionado em Mídia . Consulte a tabela abaixo para obter informações sobre o conteúdo das definições.  "Itens de Gestão de mídia" na página 85 |
| Ajustes de impressão | | |
| Aj. aliment. de mídia | Manual(Padrão) | Utilize este menu se notar que os resultados de impressão apresenta-rem desalinhamento ou grão. |
| | Manual(Medicação) | Para obter mais informações, consulte a secção indicada a seguir. |
| Alinham. cab. impressão | |  "Otimizar as Definições de mídia (Alinham. cab. impressão e Ajuste alim. de mídia)" na página 47 |
| Gerenciamento de mídia | | |
| 01 XXXXXXXXXXX a 10 XXXXXXXXXXX | | Altera as Definições de mídia registadas.  "Itens de Gestão de mídia" na página 85 Pressione a  área à direita das Definições de mídia para copiar as definições atualmente selecionadas para outro número de definição de meios, ou inicializar todas as definições. |
| Gestão da quantidade restante | | |
| Gestão da quantidade restante | Ativado | Ao selecionar Ativado , é possível definir Quant. restante e Alerta de quantidade restante . Definir cada item para gerir a quantidade restante faz com que seja mais fácil saber quando é necessário substituir o suporte. Quando estiver definido como Ativado , quando tiver colocado o suporte, será pedido que introduza o número de definições do suporte de impressão registado e o comprimento do suporte (Quant. restante). |
| | Desativado* | |
| Quant. restante | 1,0 a 9999,9 m (100,0 m*) (3,3 a 32808,1 pés [328,1 pés*]) | Define o comprimento total do suporte colocado. Pode definir em au-mentos de 0,1 m (0,1 pés). A quantidade de suporte restante é calculada com base no comprimento aqui definido e no comprimento da impres-são, e é exibida no ecrã inicial. |
| Alerta de quantidade restante | 1,0 a 999,5 m (5,0 m*) (3,3 a 3279,2 pés [16,4 pés*]) | Definir um valor em que é exibida uma mensagem de aviso para o infor-mar de que a quantidade restante de suporte é demasiado baixa. Pode definir em aumentos de 0,1 m (0,1 pés). |
| Gestão de comprimento de impressão | | |

Menu do Painel de Controlo

| Item | Parâmetro | Explicação |
|----------------------|----------------------|---|
| Reposição automática | Desativado* | <p>Selecione Desativado (não repor automaticamente o valor do comprimento de impressão) ou Após a última página (repor quando iniciar a impressão da tarefa seguinte).</p> <p>Ao seleccionar Desativado, o valor não é repostado até realizar uma Reposição manual. No entanto, quando o valor chegar a 9 999, redefine automaticamente e regressa a 0.</p> <p>Ao seleccionar Após a última página, o valor regressa a 0 quando a impressão inicia para a tarefa seguinte para que possa verificar o comprimento de impressão por tarefa. Também é possível verificar quanto tempo demora a impressão.</p> |
| | Após a última página | |
| Reposição manual | | Ao realizar a reposição, o valor de comprimento de impressão regressa a 0. |

Itens de Gestão de mídia

Ao seleccionar o Tipo de mídia ao colocar o suporte, ou transferir um ficheiro EMX usando o Epson Edge Print fornecido ou Epson Edge Dashboard e registar os valores de definição de mídia na impressora, os valores de definição de mídia já se encontram definidos para corresponder ao suporte utilizado pelo que não é necessário alterar. Ao utilizar suporte especial ou quando se detetar um problema como a cabeça de impressão bater no suporte ou desalinhamento nos resultados de impressão, mudar a definições predefinidas.

As configurações predefinidas para cada um dos seguintes itens diferem de acordo com o conteúdo definido em **Tipo de mídia**.

| Item | Parâmetro | Explicação |
|----------------------|----------------------|--|
| Alterar o nome | | Atribuir um nome de até 20 caracteres às Definições de mídia que estão a ser guardadas. Utilizar nomes diferentes facilita a seleção dos bancos a utilizar. |
| Tipo de mídia | Fino 50g/m2 | <p>Selecione o Tipo de mídia de acordo com o suporte colocado, utilizando a espessura (peso) do suporte como guia.</p> <p>As orientações para o peso de papel (g/m2) de cada Tipo de mídia são as seguintes. As gramagens do papel de cada Tipo de mídia exibidas na janela são geralmente valores.</p> <p>Mais fino: 60 ou menos Semi-espesso: 61 a 89 Espesso: 90 ou mais</p> <p>A impressora armazena as definições ideais de suporte, de acordo com o tipo de mídia. Sempre que o tipo de mídia é alterado, cada definição para suporte registada no número de definição atual muda para o valor do tipo de mídia, depois da alteração.</p> <p> "Lista das Definições de mídia para Cada Tipo de mídia" na página 105</p> |
| | Semi-espesso 70g/m2* | |
| | Espesso 120g/m2 | |
| Definições avançadas | | |

Menu do Painel de Controlo











| Item | Parâmetro | Explicação |
|---------------------------|---------------------|---|
| Tempo de secagem | | |
| Tempo secag. por passagem | 0,0 a 10,0 segundos | Especificar durante quanto tempo a impressora deixa de alimentar o suporte para permitir que a tinta seque após a impressão de uma passagem. Pode seleccionar um valor entre 0,0 e 10,0 segundos. O tempo necessário para que a tinta seque varia com a densidade da tinta e o suporte utilizado. Se a tinta esborratar no papel, defina um tempo maior para a secagem da tinta. Quanto maior for o tempo de secagem, mais tempo é necessário para a impressão. |
| Tempo secag. por página | 0,0 a 60,0 minutos | Especifique durante quanto tempo a impressora deixa de alimentar o suporte para permitir que a tinta seque após a impressão de cada página. Pode seleccionar um valor entre 0,0 e 60 minutos. O tempo necessário para que a tinta seque varia com a densidade da tinta e o suporte utilizado. Se a tinta esborratar no papel, defina um tempo maior para a secagem da tinta. Quanto maior for o tempo de secagem, mais tempo é necessário para a impressão. |
| Espaço de rolo | 1.6 | Definir o Espaço de rolo (a distância entre a cabeça de impressão e o suporte). Na maioria das situações, utilize os valores definidos para cada tipo de mídia tal como estão. Se os resultados de impressão ficaram riscados ou esborratados, podem ser melhorados definindo um valor maior. No entanto, ao escolher um espaço maior do que o necessário pode causar manchas no interior da impressora, diminuir a qualidade de impressão e encurtar a vida útil do produto. |
| | 2.0 | |
| | 2.5 | |
| Tensão de alimentação | Lv1 a Lv5 | Na maioria das situações, utilize os valores definidos para cada Tipo de mídia tal como estão. Aumente a tensão se aparecerem vincos no suporte durante a impressão. Quanto mais elevado for o valor, maior é a tensão. |
| Sucção De Papel | Lv0 a Lv6 | Definir a força de aspiração pelo rolo no suporte. Quanto mais elevado for o valor, maior é a sucção. Na maioria das situações, utilize os valores definidos para cada Tipo de mídia tal como estão. Quando o suporte ficar ondulado na superfície dentada, aumente o valor definido. Se forem identificados resultados de impressão com aspeto granuloso ou desfocado usando suporte fino ou macio, ou se o suporte não estiver a entrar corretamente, reduza o valor definido. |
| Redução de distorção | Ativado | Selecione se pretende ou não (Ativado/Desativado) que a impressora realize operações para corrigir a inclinação do suporte (alimentação de suporte inclinado) ao colocar o suporte. Normalmente, deixe como Ativado . Defina esta opção como Desativado se o suporte mostrar vestígios dos rolos devido a correções de inclinações. |
| | Desativado | |
| Prevenção de colagem | Ativado | Selecione se pretende ou não (Ativado/Desativado) realizar operações antiaderentes quando a impressora estiver ligada, quando a impressão inicia, etc. Normalmente, deixe como Desativado . Dependendo do tipo de mídia, como por exemplo suporte ultrafino, pode aderir mais facilmente à superfície dentada. Iniciando operações com o suporte preso à superfície dentada pode impedir que o suporte seja alimentado e provocar uma obstrução de papel. Definir Ativado se tal acontecer. As tarefas demoram mais tempo ao definir Ativado . |
| | Desativado | |

Menu do Painel de Controlo

| Item | Parâmetro | Explicação |
|----------------------------|------------|--|
| Tensão de recuo*1 | Lv1 a Lv6 | Recomendamos diminuir esta configuração se o suporte ficar enrugado durante a impressão ou se a tinta aderir à parte de trás do suporte no rolo de enrolamento. Recomendamos aumentar esta configuração se houver muita folga no suporte enrolado. Quanto mais elevado for o valor, maior é a tensão. |
| Reduzir traço de impressão | Desativado | Normalmente, deixe como Desativado . Se isto for definido quando ocorrerem traços na direção vertical ou diagonal da impressão, os traços podem tornar-se menos perceptíveis. |
| | Claro | |
| | Médio | |
| | Intenso | |

*1 Exibido quando a unidade de enrolamento automático está instalada.

Menu Manutenção

| Item | Explicação | | | | |
|---|---|---------------------|---|-----------------------------|---|
| Verificação de injetores da cabeça de impressão | Imprimir um padrão, e a seguir verifique o estado dos jatos da cabeça de impressão. Inspeccione o padrão visualmente e efetue a Limpeza da cabeça de impressão se detetar cores em falta. Para obter mais informações, consulte a secção que se segue.  "Verificação de injetores da cabeça de impressão" na página 69 | | | | |
| Limpeza da cabeça de impressão | | | | | |
| Limpeza automática | Efetue a Limpeza da cabeça de impressão. Realizar a Limpeza automática primeiro. Se não desobstruir os jatos, realize por esta ordem Limpeza(suave) e a seguir Limpeza(intensa) .  "Limpeza da cabeça de impressão" na página 69 | | | | |
| Limpeza(Leve) | | | | | |
| Limpeza(intensa) | | | | | |
| Limpar as peças que requerem manutenção | <table border="1"> <tr> <td>cabeça de impressão</td> <td>Começar por limpar as peças selecionadas. Para obter mais informações sobre limpeza, consulte a secção indicada a seguir.  "Manutenção da cabeça de impressão" na página 66</td> </tr> <tr> <td>Estação de tapagem/Limpador</td> <td> "Limpar a estação de tapagem e o absorvor" na página 60</td> </tr> </table> | cabeça de impressão | Começar por limpar as peças selecionadas. Para obter mais informações sobre limpeza, consulte a secção indicada a seguir.  "Manutenção da cabeça de impressão" na página 66 | Estação de tapagem/Limpador |  "Limpar a estação de tapagem e o absorvor" na página 60 |
| cabeça de impressão | Começar por limpar as peças selecionadas. Para obter mais informações sobre limpeza, consulte a secção indicada a seguir.  "Manutenção da cabeça de impressão" na página 66 | | | | |
| Estação de tapagem/Limpador |  "Limpar a estação de tapagem e o absorvor" na página 60 | | | | |
| Substituir frasco de tinta residual | Se pretender substituir o Waste Ink Bottle (Frasco de tinta residual) antes que a mensagem que indica que é necessário substituir o Waste Ink Bottle (Frasco de tinta residual) seja exibida no ecrã do painel de controlo, faça-o neste menu.  "Quando quiser substituí-lo a qualquer altura" na página 65 | | | | |
| Substituir a Lâmina do cortador automático | Iniciar a substituição da lâmina do cortador automático. Consulte as seguintes precauções para a substituição das peças.  "Substituir a Lâmina do Cortador Automático" na página 68 | | | | |

Menu Estado do consumível

Mostra o valor de desgaste e o número do modelo para cada peça consumível.

Menu do Painel de Controlo

 “Opções e Consumíveis” na página 99

Menu Informações de peças de substituição

| Item | Explicação |
|----------------------------------|--|
| Unidade de ar | Contacte o seu revendedor ou a assistência técnica da Epson. |
| Amortecedor de tinta | |
| Ink Holder* ¹ | |
| Ink Holder (Left)* ² | |
| Ink Holder (Right)* ² | |
| Unidade da tampa da bomba | |
| Tubo de tinta | |

*1 Exibido apenas para o modelo SC-F6400.

*2 Exibido apenas no modelo SC-F6400H.

Menu Estado da impressora







| Item | Explicação | |
|-------------------------|---|---------------------------------------|
| Versão de Firmware | Impressora | |
| | Auto Take-up Reel Unit* | |
| Nome Impres. | Apresenta as informações seleccionadas. Se definir o nome da impressora utilizando o Epson Edge Dashboard fornecido com esta impressora, o nome é exibido em Nome Impres. | |
| Registo de erros fatais | | |
| Relatório de operação | | Área de impressão total |
| | | Comprimento total de mídia alimentada |
| | | Total de passagens do carreto |
| Auto Take-up Reel Unit* | | |

* Apenas quando a unidade de enrolamento automático está instalada.

Resolver Problemas

Quando aparece uma mensagem

Se aparecer uma das mensagens seguintes, leia e siga as instruções indicadas.

| Mensagens | O que fazer |
|--|---|
| O suporte de impressão não está encaixado no núcleo do rolo na unidade de recolha automática. Encaixe o suporte de impressão. | <p>O suporte não foi enrolado corretamente na Unidade de rebobinagem automática. Coloque o interruptor Auto na unidade de enrolamento automático na posição Off, e a seguir realize as seguintes operações.</p> <p>Quando a margem principal do suporte descolar do núcleo do rolo de enrolamento</p> <ol style="list-style-type: none"> 1. Utilize fita adesiva para colar de forma segura a margem principal do suporte ao núcleo do rolo de enrolamento. O procedimento varia consoante a direção de enrolamento. <p> "Colocar na Unidade de rebobinagem automática" na página 41</p> <ol style="list-style-type: none"> 2. Coloque o interruptor Auto na Unidade de rebobinagem automática na posição Backward/Forward de acordo com a direção de enrolamento, e a seguir pressione o botão OK. <p>Quando for exibido um erro durante o enrolamento e impressão do suporte</p> <ol style="list-style-type: none"> 1. Pressione o botão  no painel de controlo para alimentar o suporte e, a seguir, utilize uma tesoura ou cortador disponível comercialmente para cortar o suporte após sair última impressão. 2. Retire o suporte da unidade de enrolamento. <p> "Retirar o rolo" na página 45</p> <ol style="list-style-type: none"> 3. Coloque um núcleo de enrolamento de papel novo e use fita adesiva para colar de forma segura a margem principal do suporte no núcleo. <p> "Colocar na Unidade de rebobinagem automática" na página 41</p> <ol style="list-style-type: none"> 4. Coloque o interruptor Auto na Unidade de rebobinagem automática na posição Backward/Forward de acordo com a direção de enrolamento, e a seguir pressione o botão OK. |
| Não é possível reconhecer o Auto Take-up Reel Unit. Desligue a energia e verifique se o Auto Take-up Reel Unit está ligado corretamente. | <p>Depois de voltar a ligar o cabo da Unidade de rebobinagem automática à impressora, desligue e volte a ligar a impressora.</p> <p> Manual de Instalação (brochura)</p> |
| Não é possível reconhecer o Auto Take-up Reel Unit. O Auto Take-up Reel Unit está instalado? | <p>A Unidade de rebobinagem automática não está ligada. Após ligar novamente o cabo da Unidade de rebobinagem automática à impressora, selecione Sim, e a seguir desligue a impressora e volte a ligar.</p> <p> Manual de Instalação (brochura)</p> <p>Para continuar a imprimir sem usar a Unidade de rebobinagem automática, selecione Não.</p> |

Resolver Problemas

| Mensagens | O que fazer |
|--|---|
| Foi colocado um suporte de dimensões não suportadas. | <p>A largura do suporte colocado não é suportada. Pressione Seguinte, e a seguir retire o suporte.</p> <p>O suporte para usar na impressora deve ter pelo menos 254 mm (10 polegadas) de largura. Utilize suporte com pelo menos 254 mm (10 polegadas) de largura.</p> <p>No caso de esta mensagem ser apresentada com suporte de uma largura que pode ser utilizada na impressora, pode imprimir se seleccionar Desativado em Deteção de largura no menu Conf. Impressora.</p> <p> "Menu Definições gerais" na página 76</p> |
| A combinação de endereço IP e máscara de sub-rede é inválida. Para mais detalhes, consulte a documentação. | <p>Certifique-se que introduziu os valores corretos para o endereço IP e o gateway predefinido.</p> <p>Se não souber os valores corretos, contacte o seu administrador da rede.</p> |
| Recovery Mode | <p>Falha ao atualizar o firmware, a impressora iniciou em modo de recuperação. Siga os passos abaixo para atualizar novamente o firmware.</p> <ol style="list-style-type: none"> 1. Ligar o computador e a impressora com um cabo USB (as atualizações não podem ser efetuadas através de uma ligação de rede quando a impressora está em modo de recuperação). 2. Transfira o firmware mais recente a partir da página Web da Epson, e a seguir inicie a atualização. |

Quando Ocorre um Pedido de Manutenção/Assistência Técnica

| Mensagens de erro | O que fazer |
|---|---|
| Pedido de manutenção: Substituir peças em breve XXXXXXXX | <p>Um componente da impressora está a chegar ao fim da vida útil.</p> <p>Contacte o revendedor ou a assistência técnica da Epson e indique-lhes o código de pedido de manutenção.</p> |
| Pedido de manutenção: Final de vida útil de peças XXXXXXXX | <p>Não pode eliminar o pedido de manutenção sem que o componente seja substituído. Se continuar a utilizar a impressora, ocorre um erro da impressora.</p> |
| Erro da impressora. Para mais detalhes, consulte a documentação. XXXXXX | <p>Os erros da impressora são apresentados nas seguintes situações.</p> <ul style="list-style-type: none"> <input type="checkbox"/> O cabo de alimentação não está bem ligado <input type="checkbox"/> Ocorre um erro que não pode ser eliminado <p>Quando ocorre um erro de impressora, a impressora para automaticamente de imprimir. Desligue a impressora, desligue o cabo de alimentação da tomada e da entrada CA da impressora e, de seguida, volte a ligar. Volte a ligar a impressora várias vezes.</p> <p>Se aparecer o mesmo pedido de assistência técnica no painel LCD, contacte o revendedor ou o serviço de assistência técnica Epson. Indique que o código de pedido de assistência técnica é "XXXXXX".</p> |

Resolução de Problemas

Não Pode Imprimir (Porque a Impressora Não Funciona)

A impressora não liga

- **O cabo de alimentação está ligado à tomada elétrica ou à impressora?**

Certifique-se de que o cabo de alimentação está bem ligado à impressora.

- **Existe algum problema com a tomada elétrica?**

Certifique-se de que a tomada funciona ligando o cabo de alimentação de outro aparelho elétrico.

A impressora não está a comunicar com o computador

- **O cabo está devidamente inserido?**

Confirme se o cabo de interface está bem ligado tanto à porta da impressora como ao computador. Certifique-se também de que o cabo não está partido ou dobrado. Se tiver um cabo de reserva, tente ligar com esse cabo.

- **A especificação do cabo de interface corresponde às especificações do computador?**

Certifique-se de que as características do cabo de interface correspondem às características do computador e da impressora.

 ["Requisitos de sistema" na página 106](#)

- **Se estiver a ser utilizado um concentrador USB, o mesmo está a ser utilizado corretamente?**

Na especificação USB, são possíveis daisy-chains de até cinco concentradores USB. No entanto, recomendamos que ligue a impressora ao primeiro concentrador que estiver ligado diretamente ao computador. Dependendo do concentrador que está a utilizar, o funcionamento da impressora pode tornar-se instável. Se isso acontecer, ligue o cabo USB diretamente à porta USB do computador.

- **O concentrador USB é reconhecido corretamente?**

Certifique-se de que o concentrador USB é reconhecido corretamente no computador. Se o computador detetar corretamente o concentrador USB, desligue todos os concentradores USB do computador e ligue a impressora diretamente à porta USB do computador. Contacte com o fabricante do concentrador USB para obter informações sobre o funcionamento do concentrador USB.

Não pode imprimir em ambiente de rede

- **As definições de rede estão correctas?**

Contacte o administrador da rede para saber quais são as definições da rede.

- **Ligue a impressora directamente ao computador utilizando um cabo USB e tente imprimir.**

Se conseguir imprimir via USB, significa que existe um problema com as definições de rede. Contacte o administrador de sistema ou consulte o manual do seu sistema de rede. Se não conseguir imprimir via USB, consulte a secção adequada neste Guia do Utilizador.

A impressora tem um erro

- **Visualize a mensagem apresentada no painel de controlo.**

 ["Painel de controlo" na página 16](#)

 ["Quando aparece uma mensagem" na página 89](#)

A impressora parece que está a trabalhar, mas não imprime nada

A cabeça de impressão desloca-se, mas nada é impresso

■ Confirme o funcionamento da impressora.

Imprima um modelo de verificação dos jatos. Como é possível imprimir um modelo de verificação dos jatos sem efetuar ligação a um computador, pode verificar as operações e imprimir o estado da impressora.

 ["Verificação de injetores da cabeça de impressão" na página 69](#)

Verifique a secção seguinte se o modelo de verificação dos jatos não for impresso corretamente.

■ A mensagem **Ajuste automático do motor em execução. é exibida no ecrã do painel de controlo?**

A impressora ajusta o motor interno. Aguarde um pouco sem desligar a impressora.

O modelo de verificação dos jatos não é impresso corretamente

■ Realize a Limpeza da cabeça de impressão.

Os jatos podem estar obstruídos. Volte a imprimir um modelo de verificação dos jatos depois de efetue a Limpeza da cabeça de impressão.

 ["Limpeza da cabeça de impressão" na página 69](#)

■ A impressora não é utilizada há muito tempo?

Se a impressora não for utilizada durante um longo período de tempo, os jatos podem ter secado e estarão obstruídos.

Medidas a tomar quando a impressora não for utilizada durante um longo período de tempo.

 ["Notas sobre a não utilização da impressora" na página 25](#)

As Impressões Não Têm a Qualidade que Esperava

Quando surgirem linhas horizontais ou as cores estiverem erradas

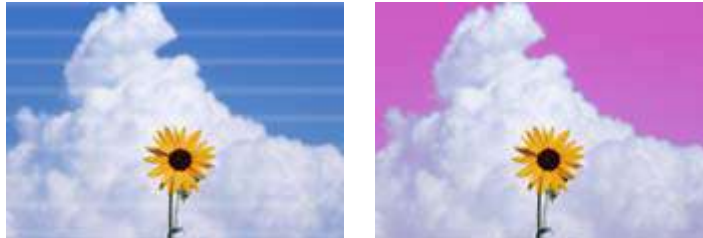

Realize a seguinte sequência até os problemas nos resultados de impressão melhorarem.

1. Realize a Limpeza da cabeça de impressão

Existem três tipos de Limpeza da cabeça de impressão disponíveis; **Limpeza automática**, **Limpeza(leve)**, e **Limpeza(intensa)**.

Realizar a **Limpeza automática** primeiro. Se não desobstruir os jatos, realize por esta ordem **Limpeza(leve)** e a seguir **Limpeza(intensa)**.

[🔗 "Verificação de injetores da cabeça de impressão" na página 69](#)



Se os resultados de impressão não melhorarem mesmo após executar a Limpeza da cabeça de impressão três vezes

2. Limpar a estação de tapagem e o absorsor

Limpar utilizando o kit de limpeza de tampa fornecido. Consulte as informações que se seguem antes de limpar.

[🔗 "Itens de que irá precisar" na página 58](#)

[🔗 "Precauções relativamente à manutenção" na página 58](#)

Procedimento de limpeza [🔗 "Limpar a estação de tapagem e o absorsor" na página 60](#)

Pode verificar o procedimento de limpeza em vídeo em YouTube.

[🔗 Epson Vídeo Manuals](#)

Se a qualidade de impressão não melhorar, contacte o revendedor ou a assistência técnica da Epson.

Em caso de gotas de tinta



Realize a seguinte sequência até os problemas nos resultados de impressão melhorarem.

Resolver Problemas

1. Realize a Limpeza da cabeça de impressão

Existem três tipos de Limpeza da cabeça de impressão disponíveis; **Limpeza automática**, **Limpeza(leve)**, e **Limpeza(intensa)**.

Realizar a **Limpeza automática** primeiro. Se não desobstruir os jatos, realize por esta ordem **Limpeza(leve)** e a seguir **Limpeza(intensa)**.

 ["Verificação de injetores da cabeça de impressão" na página 69](#)



Se os resultados de impressão não melhorarem mesmo após executar a Limpeza da cabeça de impressão três vezes

2. Limpar a cabeça de impressão

Limpar utilizando o kit de manutenção das cabeças fornecido. Consulte as informações que se seguem antes de limpar.

 ["Itens de que irá precisar" na página 58](#)

 ["Precauções relativamente à manutenção" na página 58](#)

Procedimento de limpeza  ["Manutenção da cabeça de impressão" na página 66](#)

Pode verificar o procedimento de limpeza em vídeo em YouTube.

 [Epson Video Manuals](#)

Se a qualidade de impressão não melhorar, contacte o revendedor ou a assistência técnica da Epson.

Resolver Problemas

A qualidade de impressão é fraca, irregular, demasiado clara ou demasiado escura

■ Os jatos da cabeça de impressão estão obstruídos?

Se os jatos da cabeça de impressão estiverem obstruídos, há jatos específicos que não projetam a tinta e a qualidade de impressão diminui. Imprima um modelo de verificação dos jatos.

 ["Verificação de injetores da cabeça de impressão" na página 69](#)

■ Executou o Alinham. cab. impressão?

Com a impressão bidirecional, a cabeça de impressão imprime enquanto se movimenta da esquerda para a direita e vice-versa. Se a cabeça de impressão estiver desalinhada, as linhas alinhadas podem ficar desalinhadas. Se as linhas que devem ficar alinhadas na vertical ficarem desalinhadas quando está a utilizar a impressão bidirecional, efetue o Alinham. cab. impressão.

 ["Alinham. cab. impressão" na página 47](#)

■ Está a usar uma unidade de alimentação de tinta Epson genuína?

Esta impressora foi desenvolvida para ser utilizada com unidade de fornecimento de tinta Epson. A utilização de qualquer outro tipo de unidade de alimentação de tinta pode resultar numa menor qualidade de impressão.

Recomendamos utilizar apenas unidades de alimentação de tinta, especificadas neste manual.

■ Está a usar uma unidade de alimentação de tinta antiga?

A qualidade de impressão diminui quando se utiliza uma unidade de alimentação de tinta antiga. Utilizar uma unidade de alimentação de tinta nova. Gaste toda a tinta da unidade de alimentação de tinta antes da data de validade recomendada impressa na unidade de alimentação de tinta.

■ As definições de mídia estão corretas?

Confirme se as definições de mídia do software RIP ou da impressora correspondem ao suporte que está a ser efetivamente utilizado.

■ Comparou os resultados de impressão com a imagem apresentada no ecrã?

Uma vez que os ecrãs e as impressoras têm métodos diferentes de produzir cores, as cores impressas nem sempre são exatamente iguais às cores apresentadas no ecrã.

■ Abriu a Tampa Da Impressora durante a impressão?

Se a Tampa Da Impressora for aberta durante a impressão, a cabeça de impressão para de repente, o que impede que a cor fique uniforme. Não abra a Tampa Da Impressora durante a impressão.

■ Agite as unidades de alimentação de tinta.

A tinta pode ter sedimentos (sedimentação de componentes no fundo do líquido). Retire as unidades de alimentação de tinta e agite-as.

 ["Agite as Unidades de alimentação de tinta regularmente" na página 62](#)

A impressão não fica corretamente posicionada no papel

■ Especificou a área de impressão?

Verifique a área de impressão nas definições da aplicação e da impressora.

■ O suporte está inclinado?

Se **Desativado** estiver selecionado para **Detetar inclinação do papel** no menu Definições gerais, a impressão continua quando o suporte está inclinado e aparecem dados fora da área de impressão. Defina **Detetar inclinação do papel** como **Ativado** no menu Definições gerais.

 ["Menu Definições gerais" na página 76](#)

Resolver Problemas

■ O suporte é suficientemente largo para os dados de impressão?

Embora, em circunstâncias normais, a impressão pare se a imagem impressa for mais larga do que o suporte, a impressora pode imprimir para lá das margens do suporte quando **Desativado** for definido para **Deteção de largura** no menu Definições gerais. A tinta utilizada fora das extremidades do suporte suja o interior da impressora.

As definições alteradas são refletidas quando o suporte é colocado novamente.

 ["Menu Definições gerais" na página 76](#)

■ A cabeça de impressão está a tocar na superfície impressa?

Se a face imprimível do suporte esfregar durante a impressão, aumente o espaço usando **Espaço de ro-lo** no menu Definições de mídia.

 ["Menu Definições de mídia" na página 83](#)

■ A cabeça de impressão está a fazer vergões nas margens do suporte?

Aumente a definição da **Margem superior** no menu Conf. Impressora.

 ["Menu Definições gerais" na página 76](#)

As linhas que devem ficar alinhadas na vertical estão desalinhadas

■ A cabeça de impressão está desalinhada? (na impressão bidirecional)

Com a impressão bidirecional, a cabeça de impressão imprime enquanto se movimenta da esquerda para a direita e vice-versa. Se a cabeça de impressão estiver desalinhada, as linhas alinhadas podem ficar desalinhadas. Se as linhas que devem ficar alinhadas na vertical ficarem desalinhadas quando está a utilizar a impressão bidirecional, efetue o Alinham. cab. impressão.

 ["Alinham. cab. impressão" na página 47](#)

■ A extremidade inferior do suporte está arranhada?

Consoante o conteúdo dos dados de impressão, a margem inferior da superfície imprimível pode roçar e provocar arranhões. Nesta situação, aumente o **Tempo secag. por página** no menu Definições de mídia, aumente a **Margem entre páginas** no menu Conf. Impressora, ou adicione uma margem inferior aos dados a imprimir no RIP.

 ["Menu Definições de mídia" na página 83](#)

 ["Menu Definições gerais" na página 76](#)

 ["Área de impressão" na página 52](#)

A superfície impressa apresenta vergões ou está suja

■ O suporte é demasiado espesso ou demasiado fino?

Verifique as especificações do suporte para determinar se o pode utilizar com a impressora. Se estiver a utilizar um software RIP, contacte o fabricante para se informar sobre as definições e o suporte que pode utilizar.

■ O suporte está vincado ou amarrotado?

Não utilize suporte que já tenha sido utilizado ou suporte que esteja vincado. Utilizar suporte novo.

■ O interior da impressora precisa de ser limpo?

Os roletes podem precisar de ser limpos. Limpe os rolos alimentando e ejetando o papel.

 ["A superfície de impressão ainda está suja mesmo depois de limpar a superfície dentada" na página 62](#)

Resolver Problemas

O lado inverso do suporte impresso está sujo

■ Escolha Ativado para Detecção de largura no menu.

Embora, em circunstâncias normais, a impressão pare se a imagem impressa for mais larga do que o suporte, a impressora pode imprimir para lá das margens do suporte quando **Desativado** for definido para **Detecção de largura** no menu Definições gerais. A tinta utilizada fora das extremidades do suporte suja o interior da impressora.

As definições alteradas são refletidas quando o suporte é colocado novamente.

[🔗 "Menu Definições gerais" na página 76](#)

■ A tinta da superfície impressa está seca?

Dependendo da densidade da impressão e do tipo do suporte, a tinta pode demorar a secar. Não empilhe o suporte antes de a superfície impressa secar.

Problemas de alimentação ou de ejeção

Não é possível alimentar ou ejetar papel

■ O suporte foi colocado na posição correta?

Consulte as informações que se seguem saber as posições de alimentação de suporte corretas.

[🔗 "Colocar o suporte" na página 38](#)

Se o suporte tiver sido colocado corretamente, verifique a condição do suporte que está a utilizar.

■ O suporte está enrolado, vincado, ondulado, dobrado ou curvado?

Corte e remova a parte do suporte enrolado, vincado, ondulado, dobrado ou curvado.

[🔗 "Cortar suporte" na página 45](#)

[🔗 "Realizar definições para o suporte colocado" na página 38](#)

■ O suporte foi carregado imediatamente antes de iniciar a impressão?

Os rolos podem provocar vincos no suporte deixado na impressora, ou o suporte também pode ficar ondulado ou enrolado.

■ O suporte é demasiado espesso ou demasiado fino?

- Verifique as especificações do suporte para determinar se o pode utilizar com a impressora. [🔗 "Suporte Suportado" na página 103](#)
- Para mais informações sobre como configurar as definições de impressão utilizando o software RIP, contacte o fabricante RIP.

■ A Sucção De Papel está demasiado elevada?

Se continuar a ter problemas com a ejeção de suporte, tente diminuir a **Sucção De Papel** (a potência de sucção utilizada para manter o suporte na trajetória de alimentação).

[🔗 "Menu Definições de mídia" na página 83](#)

Encravamentos de suporte

Verifique o erro apresentado no ecrã do painel de controlo e siga as instruções apresentadas no ecrã para remover o suporte.



Após remover o suporte, pressione **Cancelar Impressão** no ecrã seguinte para remover a tarefa de impressão. Pressione para reiniciar a impressão desde o início.

Resolver Problemas

Pressione **Concluído**, e a seguir coloque novamente o suporte para imprimir os restantes dados de impressão.

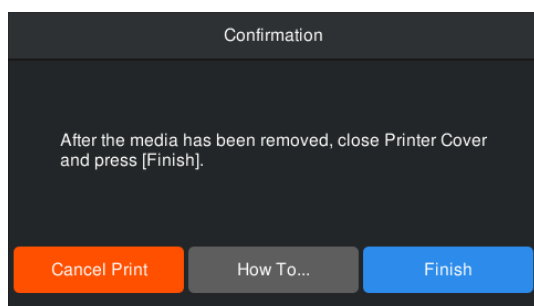

Outros

O visor do painel de controlo está sempre a desligar-se

■ A impressora está no modo inativo?

Quando não forem efetuadas operações na impressora durante o tempo definido em **Temporizador** no menu de configuração, a impressora entra em modo de repouso. É possível alterar a hora antes de entrar no modo de suspensão no menu Definições gerais.

["Menu Definições gerais" na página 76](#)

A tinta de cor acaba muito depressa mesmo quando se imprime dados a preto

■ A tinta de cor é consumida durante o processo da Limpeza da cabeça de impressão.

A realização da **Limpeza da cabeça de impressão** consome tinta de todas as cores.

O suporte não é cortado corretamente

■ Substitua o dispositivo de corte.

Substitua o cortador se o suporte não for cortado corretamente ou se as margens das secções de corte forem macias.

["Substituir a Lâmina do Cortador Automático" na página 68](#)

É possível ver um indicador luminoso no interior da impressora

■ Isto não é uma avaria.

O indicador luminoso vermelho é uma luz no interior da impressora.

Esqueceu-se da palavra-passe de administrador

■ Contacte o revendedor ou a assistência técnica da Epson.

A Limpeza da cabeça de impressão começa quando a impressora é ligada

■ Quando ligar a impressora após um longo período de não utilização, esta pode efetuar automaticamente a Limpeza da cabeça de impressão para garantir a qualidade de impressão.

A Limpeza da cabeça de impressão termina após cerca de 5 a 7 minutos.

Anexo

Para obter as informações mais recentes, consulte o sítio Web da Epson (desde Setembro de 2022).

Opções e Consumíveis

Unidades de alimentação de tinta

Modelo SC-F6400

| Modelo de impressora | Nome do produto | Número de referência | |
|----------------------|---------------------------------|--|-------|
| SC-F6400 SC-F6460 | Unidade de Alimentação de Tinta | High Density Black (Preto de Alta Densidade) | T53L9 |
| | | Cyan (Ciano) | T53L2 |
| | | Magenta | T53L3 |
| | | Yellow (Amarelo) | T53L4 |
| | | Starter Ink set (Conjunto de tinta de iniciação) | T53LM |
| SC-F6430 | Unidade de Alimentação de Tinta | High Density Black (Preto de Alta Densidade) | T53Q9 |
| | | Cyan (Ciano) | T53Q2 |
| | | Magenta | T53Q3 |
| | | Yellow (Amarelo) | T53Q4 |
| | | Starter Ink set (Conjunto de tinta de iniciação) | T53QM |
| SC-F6440 | Unidade de Alimentação de Tinta | High Density Black (Preto de Alta Densidade) | T53P9 |
| | | Cyan (Ciano) | T53P2 |
| | | Magenta | T53P3 |
| | | Yellow (Amarelo) | T53P4 |
| | | Starter Ink set (Conjunto de tinta de iniciação) | T53PM |

Anexo

| Modelo de impressora | Nome do produto | | Número de referência |
|-----------------------------|---------------------------------|--|-----------------------------|
| SC-F6470 | Unidade de Alimentação de Tinta | High Density Black (Preto de Alta Densidade) | T53K9 |
| | | Cyan (Ciano) | T53K2 |
| | | Magenta | T53K3 |
| | | Yellow (Amarelo) | T53K4 |
| | | Starter Ink set (Conjunto de tinta de iniciação) | T53KM |

Modelo SC-F6400H

| Modelo de impressora | Nome do produto | | Número de referência |
|-----------------------------|---------------------------------|--|-----------------------------|
| SC-F6400H SC-F6460H | Unidade de Alimentação de Tinta | High Density Black (Preto de Alta Densidade) | T53L9 |
| | | Cyan (Ciano) | T53L2 |
| | | Magenta | T53L3 |
| | | Yellow (Amarelo) | T53L4 |
| | | Light Cyan (Ciano Claro) | T53L5 |
| | | Light Magenta (Magenta Claro) | T53L6 |
| | | Orange (Cor-de-laranja) | T53LA |
| | | Violet (Violeta) | T53LD |
| | | Fluorescent Yellow | T53L7 |
| | | Fluorescent Pink | T53L8 |
| | | Starter Ink set (Conjunto de tinta de iniciação) | T53LM |

Anexo

| Modelo de impressora | Nome do produto | Número de referência | |
|-----------------------------|---------------------------------|--|-------|
| SC-F6430H | Unidade de Alimentação de Tinta | High Density Black (Preto de Alta Densidade) | T53Q9 |
| | | Cyan (Ciano) | T53Q2 |
| | | Magenta | T53Q3 |
| | | Yellow (Amarelo) | T53Q4 |
| | | Light Cyan (Ciano Claro) | T53Q5 |
| | | Light Magenta (Magenta Claro) | T53Q6 |
| | | Orange (Cor-de-laranja) | T53QA |
| | | Violet (Violeta) | T53QD |
| | | Fluorescent Yellow | T53Q7 |
| | | Fluorescent Pink | T53Q8 |
| | | Starter Ink set (Conjunto de tinta de iniciação) | T53QM |
| SC-F6440H | Unidade de Alimentação de Tinta | High Density Black (Preto de Alta Densidade) | T53P9 |
| | | Cyan (Ciano) | T53P2 |
| | | Magenta | T53P3 |
| | | Yellow (Amarelo) | T53P4 |
| | | Light Cyan (Ciano Claro) | T53P5 |
| | | Light Magenta (Magenta Claro) | T53P6 |
| | | Orange (Cor-de-laranja) | T53PA |
| | | Violet (Violeta) | T53PD |
| | | Fluorescent Yellow | T53P7 |
| | | Fluorescent Pink | T53P8 |
| | | Starter Ink set (Conjunto de tinta de iniciação) | T53PM |

Anexo

| Modelo de impressora | Nome do produto | Número de referência | |
|----------------------|---------------------------------|--|-------|
| SC-F6470H | Unidade de Alimentação de Tinta | High Density Black (Preto de Alta Densidade) | T53K9 |
| | | Cyan (Ciano) | T53K2 |
| | | Magenta | T53K3 |
| | | Yellow (Amarelo) | T53K4 |
| | | Light Cyan (Ciano Claro) | T53K5 |
| | | Light Magenta (Magenta Claro) | T53K6 |
| | | Orange (Cor-de-laranja) | T53KA |
| | | Violet (Violeta) | T53KD |
| | | Fluorescent Yellow | T53K7 |
| | | Fluorescent Pink | T53K8 |
| | | Starter Ink set (Conjunto de tinta de iniciação) | T53KM |

A Epson recomenda a utilização de uma unidade de alimentação de tinta original Epson. A Epson não pode garantir a qualidade ou fiabilidade de tinta não genuína. A utilização de tinta não genuína pode causar danos que não são cobertos pelas garantias Epson e, em determinadas circunstâncias, provocar o funcionamento irregular da impressora. É possível que a informação sobre os níveis de tinta não genuína não seja apresentada e que a utilização de tinta não genuína fique registada para uma possível utilização no serviço de assistência técnica.

Outros

| Nome do produto | Número do produto | Explicação |
|---|---------------------------|---|
| Unidade de rebobinagem automática | C12C934671/ C12C935611 | Permite enrolar automaticamente o suporte impresso durante a impressão. |
| Adaptador de rolo | C12C934701 | Trata-se de um produto igual ao adaptador de rolo fornecido com a impressora. |
| Waste Ink Bottle (Frasco de tinta residual) | T7240 | O mesmo que o Waste Ink Bottle (Frasco de tinta residual) fornecido com a impressora. |
| Head Maintenance Kit (Kit caixa de manutenção) | C13S400145 | Utilizar para limpar a cabeça de impressão. |
| Maintenance Kit | C13S210063 | O mesmo que o kit de manutenção fornecido com a impressora. |
| Auto Cutter Spare Blade (Lâmina do dispositivo de corte automático) | S902006 | Trata-se de um cortador de substituição. |

Suporte Suportado

Os tipos de suporte seguintes podem ser utilizados com esta impressora. A qualidade de impressão é muito afetada pelo tipo e pela qualidade do suporte utilizado. Escolha um papel adequado à tarefa que tem em mãos. Para mais informações sobre a utilização, consulte a documentação fornecida com o papel ou contacte o fabricante. Antes de comprar suporte em grandes quantidades, experimente imprimir numa pequena amostra para verificar o resultado.

Importante:

Não utilize suporte com vincos, que tenha sido esfregado, rasgado ou que esteja sujo.

Rolo de suporte

| | |
|---------------------------|--|
| Tamanho do núcleo do rolo | 2 ou 3 polegadas |
| Diâmetro exterior do rolo | 150 mm (5,9 polegadas) ou menos |
| Largura do suporte* | 254 mm (10 polegadas) a 1118 mm (44 polegadas) |
| Espessura do suporte | 0,08 a 0,5 mm (0,003 a 0,02 polegadas) |

* 432 mm (17 polegadas) a 1118 mm (44 polegadas) quando a unidade de enrolamento automático está instalada.

Deslocar e transportar a impressora

Esta secção descreve como deslocar e transportar o produto.

Deslocar a impressora

Esta secção parte do princípio de que o produto vai ser deslocado para outro local no mesmo piso, sem passar por escadas, rampas ou elevadores. Consulte as informações que se seguem sobre como deslocar a impressora entre pisos, para outro edifício ou entre pisos desnivelados.

 [“Transporte” na página 104](#)

Advertência:

Não incline o produto mais de 10 graus para a frente ou para trás quando o deslocar. Não seguir esta precaução pode resultar na queda da impressora, o que pode provocar acidentes.



Preparativos

Faça os preparativos seguintes antes de deslocar a impressora.



- Desligue a impressora e retire todos os cabos.
- Se a impressora tiver um Waste Ink Bottle (Frasco de tinta residual), instale um Waste Ink Bottle (Frasco de tinta residual) novo para evitar que a tinta esorra.
- Retirar o suporte.
- Retire todos os componentes opcionais que estiverem instalados.
- Solte o suporte.

Configuração pós-deslocação

Após mover-se, realize as seguintes definições para preparar a impressão.

- Verifique se o local é adequado para instalação, e configure a impressora.
Utilizadores norte-americanos e latino-americanos: Contacte o seu revendedor para obter informações sobre a instalação do produto. Os danos causados ao produto por uma instalação não autorizada não serão abrangidos pela sua garantia Epson.
Outras regiões:  *Manual de Instalação* (brochura)
- Ligue os cabos de alimentação e ligue a impressora.
Utilizadores norte-americanos e latino-americanos: Contacte o seu revendedor para obter informações sobre a instalação do produto. Os danos causados ao produto por uma instalação não autorizada não serão abrangidos pela sua garantia Epson.
Outras regiões:  *Manual de Instalação* (brochura)

Anexo

- ❑ Efetue uma verificação dos jatos para verificar se existem jatos obstruídos.
 [“Verificação de injetores da cabeça de impressão” na página 69](#)
- ❑ Efetue o Alinham. cab. impressão e verifique a qualidade de impressão.
 [“Alinham. cab. impressão” na página 47](#)

Transporte

Antes de transportar a impressora, contacte o revendedor ou a assistência técnica da Epson.

Anexo

Lista das Definições de mídia para Cada Tipo de mídia

A seguinte tabela mostra as definições de mídia registadas quando um tipo de mídia é seleccionado.

| Item | Tipo de suporte | | |
|----------------------------|-----------------|--------------|------------|
| | Fino | Semi-espesso | Espesso |
| Tempo secag. por passagem | 0.0s | 0.0s | 0.0s |
| Tempo secag. por página | 0.0min | 0.0min | 0.0min |
| Espaço de rolo | 2.0 | 2.0 | 2.0 |
| Sucção De Papel | Lv5 | Lv5 | Lv5 |
| Tensão de alimentação | Lv5 | Lv1 | Lv1 |
| Tensão de recuo* | Lv2 | Lv2 | Lv2 |
| Redução de distorção | Ativado | Ativado | Ativado |
| Prevenção de colagem | Desativado | Desativado | Desativado |
| Reduzir traço de impressão | Desativado | Desativado | Desativado |

* Apenas ativado quando a unidade de enrolamento automático está instalada.

Anexo

Requisitos de sistema

O software pode ser usado nos seguintes ambientes (desde Setembro de 2022).

Os sistemas operacionais suportados variam por região e podem mudar.

Para obter as informações mais recentes, consulte o sítio Web da Epson.

Epson Edge Dashboard



Importante:

Verifique se o computador no qual o Epson Edge Dashboard está instalado cumpre os seguintes requisitos.

Se estes requisitos não forem cumpridos, o software não pode controlar a impressora corretamente.

- Desative a função de hibernação do seu computador.
- Desative a função suspender para que o computador não entra no estado de suspensão.

Windows

| | |
|---|--|
| Sistemas operativos | Windows 7 SP1/Windows 7 x64 SP1 Windows 8/Windows 8 x64 Windows 8.1/Windows 8.1 x64 Windows 10/Windows 10 x64 Windows 11 |
| CPU | Intel Core2Duo 2,5 GHz ou mais |
| Memória livre | 1 GB ou mais |
| Disco rígido (espaço livre durante a instalação) | 2 GB ou mais |
| Resolução do ecrã | 1280 × 1024 ou superior |
| Interface de comunicação | USB de alta velocidade Ethernet 1000Base-T |
| Navegador | Internet Explorer 11 Microsoft Edge |

Mac

| | |
|---|--------------------------------|
| Sistemas operativos | Mac OS X 10.7 ou mais recente |
| CPU | Intel Core2Duo 2,5 GHz ou mais |
| Memória livre | 1 GB ou mais |
| Disco rígido (espaço livre durante a instalação) | 2 GB ou mais |

Anexo

| | |
|--------------------------|---|
| Resolução do ecrã | 1280 × 1024 ou superior |
| Interface de comunicação | USB de alta velocidade Ethernet 1000Base-T |
| Navegador | Safari 6 ou posterior |

Epson Edge Print

| | |
|---|---|
| Sistemas operativos | Windows 7 SP1 x64 Windows 8 x64 Windows 8.1 x64 Windows 10 x64 Windows 11 |
| CPU | Intel® Core™ i3 3,0 GHz ou superior (lançado após abril de 2014) |
| Memória livre | 8 GB ou mais |
| Disco rígido (espaço livre durante a instalação) | 50 GB ou mais |
| Resolução do ecrã | 1280 × 1024 ou superior |
| Interface de comunicação | USB de alta velocidade Ethernet 100Base-TX/1000Base-T |

O computador onde este software está instalado deverá poder utilizar outras aplicações em simultâneo, tais como o Adobe Illustrator. Assim, recomendamos utilizar um computador com as especificações mais elevadas disponíveis.

Para além disso, os dados que este software utiliza são normalmente na ordem dos GB, podendo atingir várias dezenas de GB em tarefas longas de impressão de alta qualidade.

Por este motivo, recomendamos utilizar um computador com um disco rígido com espaço livre de memória suficiente.

Web Config

São suportados os seguintes browsers. Certifique-se de que está a utilizar a versão mais recente do navegador.

Internet Explorer 11, Microsoft Edge, Firefox, Chrome, Safari

Tabela de Especificações

| Características Técnicas | |
|--|--|
| Método de impressão | Por jacto de tinta |
| Disposição dos jactos | SC-F6400 Series: 400 jatos × 2 filas × 4 cores (High Density Black (Preto de Alta Densidade), Cyan (Ciano), Magenta, Yellow (Amarelo)) |
| | SC-F6400H Series: 400 jatos × 1 fila × 6 cores (High Density Black (Preto de Alta Densidade), Cyan (Ciano), Magenta, Yellow (Amarelo), Light Cyan (Ciano Claro)/Fluorescent Pink/Violet (Violeta), Light Magenta (Magenta Claro)/Fluorescent Yellow/Orange (Cor-de-laranja)) |
| Resolução (máxima) | 600 × 1200 dpi |
| Código de controlo | ESC/P Raster (comando não revelado) |
| Método de alimentação de papel | Alimentação por fricção |
| Memória integrada | 1 GB |
| Interface | SuperSpeed USB 100Base-TX/1000Base-T*1 |
| Tensão nominal | AC 100–240 V |
| Frequência nominal | 50/60 Hz |
| Corrente nominal | 3,4 – 1,6 A |
| Consumo de energia | |
| Em funcionamento | Aproximadamente 80 W |
| Modo Repouso | 19 W ou menos |
| Desligada | 0,3 W ou menos |
| Temperatura e humidade (sem condensação) | |

| Características Técnicas | |
|---|---|
| Em funcionamento | 10 a 35 °C (50 a 95 °F), 20 a 80% Recomendado: 15 a 25 °C (59 a 77 °F), 40 a 60% |
| Em armazenamento (Antes de desempacotar) | -20 a 60 °C (-4 a 140 °F), 5 a 85% (Em 120 horas a 60 °C (140 °F), num mês a 40 °C (104 °F)) |
| Em armazenamento (Antes de carregar tinta) | -20 a 40 °C (-4 a 104 °F), 5 a 85% (Num mês a 40 °C (104 °F)) |
| Em armazenamento (após carregar tinta) | 5 a 35 °C (41 a 95 °F), 5 a 85% |
| Intervalo da temperatura e humidade | |
| Área cinzenta: impressão | |
| Linhas cruzadas: recomendado | |
| <p>Gráfico de temperatura e humidade. O eixo horizontal representa a temperatura em graus Celsius (0 a 40) e o eixo vertical representa a humidade em percentagem (0 a 90). Uma área cinzenta indica o intervalo de temperatura e humidade para impressão, e uma área com linhas cruzadas indica o intervalo recomendado.</p> | |
| Dimensão | |

Anexo

| Características Técnicas | |
|----------------------------|--|
| Dimensões de armazenamento | <p>Impressora: (L) 1608 × (P) 745 × (A) 1128 mm (L) 63,3 × (P) 29,3 × (A) 44,4 polegadas</p> <p>Quando a unidade de rebobinagem automática está instalada: (L) 1608 × (P) 916 × (A) 1128 mm (L) 63,3 × (P) 36,0 × (A) 44,4 polegadas</p> |
| Dimensões máximas | <p>Impressora: (L) 1608 × (P) 745 × (A) 1206 mm (L) 63,3 × (P) 29,3 × (A) 47,5 polegadas</p> <p>Quando a unidade de rebobinagem automática está instalada: (L) 1608 × (P) 916 × (A) 1206 mm (L) 63,3 × (P) 36,0 × (A) 47,5 polegadas</p> |
| Gramagem | |
| Modelo SC-F6400 | 120 kg ^{*2} 265 lb ^{*2} |
| Modelo SC-F6400H | 140 kg ^{*3} 309 lb ^{*3} |

- *1 Utilize um cabo blindado de par entrelaçado (categoria 5e ou superior).
- *2 Não incluindo unidades de alimentação de tinta ou a Unidade de rebobinagem automática.
- *3 Sem incluir unidades de alimentação de tinta. Incluindo Unidade de rebobinagem automática.

| Especificações da unidade de enrolamento automático* | |
|--|---|
| Largura do suporte | 432 mm (17 polegadas) a 1118 mm (44 polegadas) |
| Diâmetro exterior do suporte | Núcleo de 3 polegadas: de 150 mm (5,9 polegadas) |
| Peso bruto | Aprox. 13 kg (29 libras) |
| Temperatura e humidade (sem condensação) | Recomendado: 15 a 25 °C (59 a 77 °F), 40 a 60% Em funcionamento: 10 a 35 °C (50 a 95 °F), 20 a 80% |
| Tensão nominal | AC 100–240 V |
| Frequência nominal | 50/60 Hz |
| Corrente nominal | 1,0–0,5 A |
| Consumo de energia | Impressão: aprox. 5,4 W Modo inativo: aprox. 2,8 W Desligada: aprox. 0,45 W |

É opcional nos modelos SC-F6400/SC-F6430/SC-F6440/SC-F6460.

Anexo

| Características da Tinta | |
|--|--|
| Tipo | Unidade de alimentação de tinta dedicada |
| Tinta por sublimação | SC-F6400 Series: High Density Black (Preto de Alta Densidade), Cyan (Ciano), Magenta, Yellow (Amarelo) |
| | SC-F6400H Series: High Density Black (Preto de Alta Densidade), Cyan (Ciano), Magenta, Yellow (Amarelo), Light Cyan (Ciano Claro), Light Magenta (Magenta Claro), Fluorescent Pink, Fluorescent Yellow, Violet (Violeta), Orange (Cor-de-laranja) |
| Utilização até à data | Data de validade impressa na unidade de alimentação de tinta (armazenada a temperaturas normais) |
| Validade da garantia da qualidade de impressão | Um ano (após instalação na impressora) |
| Temperatura de conservação | 5 a 35 °C (41 a 95 °F) |
| Dimensões (aprox.) | 180 (L) × 410 (P) × 30 (A) mm (7,08 [L] × 16,2 [P] × 1,18 [A] polegadas) |
| Capacidade | 1600 ml |

Nota:

Para garantir a estabilidade das cores, mantenha a temperatura ambiente constante entre 15 a 25 °C (59 a 77 °F).

**Importante:**

Use a impressora a uma altitude de 2000 m (6562 pés) ou menos.

**Atenção:**

Trata-se de um produto de classe A. Em um ambiente doméstico, este produto pode causar interferências radioelétricas, podendo, nesse caso, ser necessário que o utilizador tome as medidas adequadas.

Informações da declaração de conformidade CE

O texto completo da declaração de conformidade CE deste equipamento encontra-se disponível no seguinte endereço da Internet.

<https://www.epson.eu/conformity>